

ТИПОВЫЕ СТРОИТЕЛЬНЫЕ КОНСТРУКЦИИ
ИЗДЕЛИЯ И УЗЛЫ

<https://zavodjbi.com/>

СЕРИЯ 1.241.1-8с

**ПЛИТЫ ПЕРЕКРЫТИЙ
ЖЕЛЕЗОБЕТОННЫЕ МНОГОПУСТО-
ТНЫЕ ДЛЯ СТРОИТЕЛЬСТВА В РАЙ-
ОНАХ СЕЙСМИЧНОСТЬЮ 7, 8 и
9 БАЛЛОВ**

ВЫПУСК I

ПРЕДВАРИТЕЛЬНО НАПРЯЖЕННЫЕ ПЛИТЫ С КРУГЛЫМИ
ПУСТОТАМИ АРМИРОВАННЫЕ СТЕРЖНЯМИ ИЗ СТАЛИ
КЛАССА А_т-У, ДЛИНОЙ 8860 мм, ШИРИНОЙ 990 и
1190 мм.

МЕТОД НАТЯЖЕНИЯ ЭЛЕКТРОТЕРМИЧЕСКИЙ.
РАБОЧИЕ ЧЕРТЕЖИ.

<https://zavodjbi.com/>

ТИПОВЫЕ СТРОИТЕЛЬНЫЕ КОНСТРУКЦИИ

<http://zavodjbi.com/>

СЕРИЯ 1.241.1-8с

ПЛИТЫ ПЕРЕКРЫТИЙ
ЖЕЛЕЗОБЕТОННЫЕ МНОГОПУСТО-
ТНЫЕ ДЛЯ СТРОИТЕЛЬСТВА В РАЙ-
ОНАХ СЕЙСМИЧНОСТЬЮ 7, 8 И
9 БАЛЛОВ

ВЫПУСК I

ПРЕДВАРИТЕЛЬНО НАПРЯЖЕННЫЕ ПЛИТЫ С КРУГЛЫМИ
ПУСТОТАМИ АРМИРОВАННЫЕ СТЕРЖНЯМИ ИЗ СТАЛИ
КЛАССА Ат-У, ДЛИНОЙ 8860 мм, ШИРИНОЙ 990 и
1190 мм.

МЕТОД НАТЯЖЕНИЯ ЭЛЕКТРОТЕРМИЧЕСКИЙ.
РАБОЧИЕ ЧЕРТЕЖИ.

Разработан ТользинНИИП

Утверждены и введены
в действие Госком-
архитектуры
приказ № 357
от 29.12.88 г.

Гл. инженер института *Глад* Б. Баркал
Нач. АИМ-2 *Мороз* А. Ломидзе
Гл. инженер проекта *Матвеев* Д. Матвеев

<https://zavodjbi.com/>

1. Общая часть
<https://zavodjbr.com/>

1.1 Настоящая серия разработана по заданию Государственного комитета по гражданскому строительству и архитектуре при Госстрое СССР, утвержденного 30 ноября 1987г.

1.2 Чертежи плит разработаны в соответствии с СНиП II-7-81, СНиП 2.01.02-85, СНиП 2.01.07-85 и СНиП 2.03.01-84 и предназначены для применения при проектировании и строительстве общественных зданий со стенами из кирпича, естественного камня и крупных блоков при опирании по двум сторонам в районах с сейсмичностью 7, 8 и 9 баллов, а также для производства этих изделий предприятиями строительной промышленности.

1.3 Плиты перекрытий следует применять в условиях отсутствия воздействия агрессивной среды на железобетонные конструкции.

1.4 Предел огнестойкости плит перекрытий 1 час, требуемый по СНиП 2.01.02-85 для зданий I степени огнестойкости.

1.5 Расчеты плит перекрытий произведены по программе Киев ЗНИИЭП на ЭВМ "РАБАЗ" БЭСМ-6.

2. Указания по маркировке

2.1. Каждой плите присвоена определенная марка согласно ГОСТ 23009-78 и ГОСТ 26434-85.

Шифр листа
 Парус и форма
 Взам.инв.№

Разработ	Матюшков	Иванов
Проверил	Щегольков	Цырк
И.контр.	Щегольков	Цырк

1.241.1-8с.1-ПЗ

Пояснительная
 записка

Страница	Лист	Листов
Р	1	2
Тбл ЗНИИЭП		

<https://zavodjbr.com/>

Применяется условная марка B_{22} многпустотной плиты толщиной 220 мм с круглыми пустотами диаметром 150 мм, длиной 8860 мм, шириной 990 мм, под расчетную нагрузку 4,5 кПа (450 кгс/м²), без учета собственной массы изготавливаемой из тяжелого бетона с арматурой класса Ат-V для районов с сейсмичностью 7 баллов.

1ПК 89.10-4,5Ат V-C7

2.2. При усилении открытых торцов плит бетонными вкладышами, эти плиты обозначаются аналогичными марками с добавлением индекса "д".

2.3. Основные размеры плит даны в номенклатуре.

3. Состав серии

3.1. Выпуск 1 "Предварительно напряженные плиты с круглыми пустотами длиной 8860 мм, шириной 990 и 1190 мм, армированные стержнями из стали класса Ат-V. Метод натяжения электротермический. Рабочие чертежи" разработан в составе серии 1.241.1-8с "Плиты перекрытий железобетонные многпустотные для строительства в районах сейсмичностью 7,8 и 9 Баллов". Рабочие чертежи.

Всего листов

Итого листов и арматуры

<https://zavodjbi.com/> 1.241.1-8с.1-П3

Лист

2

<https://zavodjbi.com/>

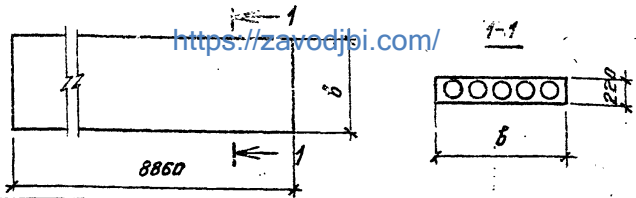

г.к. 1.241.1-8с Вып. 1

Марка	б, мм	Приведенная толщина бетона, см	Расход материалов				Масса, кг	
			Бето- ны м ³	Стол, кг				
				на изделие		на 1 м ² изделия		
				Натураль- ный	Приведен. к.к. А-1	Натураль- ный		Приведен. к.к. А-1
1ПК89.10-4.5АтV-C7	990	11.83	1.02	65.24	126.96	7.44	14.47	2550
1ПК89.10-4.5АтV-C8				65.76	127.70	7.50	14.56	
1ПК89.10-4.5АтV-C9				66.40	128.61	7.57	14.66	
1ПК89.10-6АтV-C7				76.60	151.95	8.73	17.32	
1ПК89.10-6АтV-C8				77.12	152.69	8.79	17.41	
1ПК89.10-6АтV-C9				77.76	153.60	8.87	17.51	
1ПК89.10-8АтV-C7				88.82	172.83	10.13	20.39	
1ПК89.10-8АтV-C8				89.34	172.57	10.19	20.47	
1ПК89.10-8АтV-C9				89.98	180.49	10.26	20.58	
1ПК89.12-4.5АтV-C7				1190	11.93	1.24	77.83	
1ПК89.12-4.5АтV-C8	78.47	150.71	7.44				14.29	
1ПК89.12-4.5АтV-C9	79.55	152.25	7.55				14.44	
1ПК89.12-6АтV-C7	86.35	168.53	8.19				15.98	
1ПК89.12-6АтV-C8	86.99	169.45	8.25				16.07	
1ПК89.12-6АтV-C9	88.07	170.99	8.35				16.22	
1ПК89.12-8АтV-C7	107.29	214.60	10.18				20.35	
1ПК89.12-8АтV-C8	107.93	215.52	10.24				20.44	
1ПК89.12-8АтV-C9	109.01	217.06	10.34				20.59	

Шиф. № погр. | Потреб. и дата | Взам. инв. №

Разработ. Материалов | Издание
Проберен | Циклопедия | Целула

1.241.1-8с.1-НН

Этап	Лист	Листов
Р	1	2

Номенклатура плит

<https://zavodjbi.com/>

ТБИА ЗНИИЭП

Формат А4

Т.к. 1.241.1-8с Вып. 1

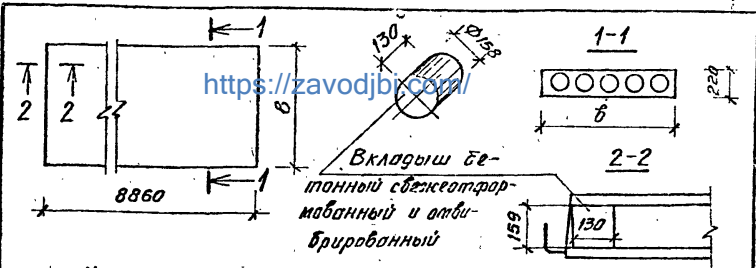

Номенклатура плит с бетонными вкладышами

Марка	В, мм	Приведенная толщина бетона, см	Приведенная толщина, м ³	Расход материалов				Масса, кг
				Стали, кг				
				на изделие		на 1 м ² изделия		
натуральной	привед. к классу А-1	натуральной	привед. к классу А-1					
1ПК89.10-4.5АтV-С7а	990	11.83	1.05	65.24	126.96	7.44	14.47	2633
1ПК89.10-4.5АтV-С8а				65.76	127.70	7.50	14.56	
1ПК89.10-4.5АтV-С9а				66.10	128.61	7.57	14.66	
1ПК89.10-6АтV-С7а				76.60	151.95	8.73	17.32	
1ПК89.10-6АтV-С8а				77.12	152.69	8.79	17.41	
1ПК89.10-6АтV-С9а				77.76	153.60	8.81	17.51	
1ПК89.10-8АтV-С7а				88.82	178.83	10.13	20.39	
1ПК89.10-8АтV-С8а				89.34	179.57	10.19	20.47	
1ПК89.10-8АтV-С9а				89.98	180.49	10.26	20.58	
1ПК89.12-4.5АтV-С7а	1190	11.86	1.28	77.83	149.79	7.38	14.21	3188
1ПК89.12-4.5АтV-С8а				78.47	150.71	7.44	14.29	
1ПК89.12-4.5АтV-С9а				79.55	152.25	7.55	14.44	
1ПК89.12-6АтV-С7а				80.35	168.53	8.19	15.98	
1ПК89.12-6АтV-С8а				86.99	169.45	8.25	16.07	
1ПК89.12-6АтV-С9а				88.07	170.99	8.35	16.22	
1ПК89.12-8АтV-С7а				107.29	214.60	10.18	20.35	
1ПК89.12-8АтV-С8а				107.93	215.52	10.24	20.44	
1ПК89.12-8АтV-С9а				109.01	217.06	10.34	20.59	

И.В. № парк. Подпись и дата
Взам. инв. №

<https://zavodjbi.com/> 1.241.1-8с. 1-НН

Лист
2

Формат А4

1. Технические требования и расчетные данные

<https://zavodjbi.com/>

1.1. Плиты перекрытий изготавливать в соответствии с требованиями ГОСТ 26434-85 и ГОСТ 9561-76².

1.2. Изготовление плит перекрытий предусмотрено с открытыми торцами и усилением открытых торцов плит (заделка пустот) бетонными вкладышами.

Торцы плит перекрытий с выходными отверстиями малого диаметра, образуемыми при формировании, укладываются на стену, несущую большую нагрузку.

Применение плит перекрытий с открытым торцом допускается в тех случаях, когда величина напряжений на уровне верхней плоскости плит не превышает 1700 кПа (17 кгс/см²).

При больших напряжениях открытые торцы усиливаются в заводских условиях заделкой бетонными вкладышами.

Заделку пустот производить непосредственно после извлечения пусконов, до пропаривания плит, обеспечив плотное примыкание вкладышей.

Бетонные вкладыши Ø158 мм длиной 0,13 м должны быть изготовлены из бетона той же марки, что и плиты.

Допустимые напряжения от нагрузок на опорные торцы могут быть приняты при глубине опирания 0,12 м не более 4200 кПа (42 кгс/см²) при глубине опирания 0,25 м не более 3000 кПа (30 кгс/см²).

кк. 1.241.1-8с вып.1

Инв. №-подл. Подпись в фото Взам инв. №

Разработчик	Монтажные	Эксперт	И-88
Проверка	Щишшвили	Цымц	И-88
И.контр	Щишшвили	Цымц	И-88

1.241.1-8с.1-ТТ

Технические
требования

<https://zavodjbi.com/>

Страница	Лист	Листов
Р	1	12

ТБил ЗНИИЭП

1.3. Промежуточные, анкерные, ступицы опирания плит должны напряжены приниматься по интерполяции.

Армирование плит перекрытий с усиленными торцами принять то же, что и для плит, изготавливаемых без вкладышей.

1.3. Рабочие чертежи разработаны на 3 равномерно распределенные нагрузки (без учета собственного веса плит), приложенные к изделию и равны 4,5 6,0 и 8,0 кПа (соответственно 450, 600 и 800 кгс/м²). Вид нагрузок, принятых при расчете плит перекрытий, приводится в таблице 1.

1.4. Плиты перекрытий относятся к 3 категории трещиностойкости. В них допускаются трещины при эксплуатации. При этом ширина раскрытия трещин должна быть не более 0,3 мм. В связи с этим плиты следует применять для перекрытий общественных зданий с центральным отоплением, нормально работающей вентиляцией и качественно выполненной гидроизоляцией в санузлах, душевых и банных комнатах.

1.5. Плиты изготавливать из тяжелого бетона класса по прочности на сжатие В30.

Отпускная прочность бетона по п.7.5.2 ГОСТ 13015,0-83* должна составлять в процентах от класса бетона по прочности на сжатие: в теплый период года - 70%, в холодный период года - 85%.

Завод-изготовитель должен гарантировать получение 100% проектной прочности бетона через 28 суток со дня изготовления.

1.6. При производстве работ в зимнее время и в других случаях, когда по условиям возведения зданий не может быть обеспечено приращение прочности бетона, поставщик обязан поставлять плиты с прочностью бетона не ниже 100% от проектной.

Марка бетона по морозостойкости и водонепроницаемости должна

назначаться в зависимости от условий эксплуатации плит в зданиях и сооружениях и должна быть не менее указанной в таблице 9 СНиП 2.03.01-84.

1.7. В качестве напрягаемой арматуры принята сталь стержневая термически упроченная периодического профиля класса Ат-V по ГОСТ 10884-81 в виде целых стержней мерной длины с расчетным сопротивлением для предельных состояний первой группы растяжению продольных стержней $R_s = 680$ МПа (6950 кгс/см²)

Предварительное натяжение арматуры осуществлять электротермическим натяжением стержней до твердения бетона с одновременной передачей усилий на упоры формы

Длина натягиваемых стержней на чертежах показана с учетом набранной длины плит. Длину заготовки стержней арматуры необходимо определить с учетом технологии изготовления, принятой на заводе.

1.8. При натяжении температуру электронагрева стержней строго контролировать, она не должна превышать 400°C. Механические свойства арматуры после электронагрева, должны быть не ниже браковочных значений до нагрева

При натяжении термически упроченной стали класса Ат-V дополнительно должны производиться контрольные испытания арматуры на растяжение после электронагрева в соответствии с требованиями ГОСТ 12004-81*

Величины напряжений в напрягаемой арматуре, контролируемые по окончании натяжения на упоры, приведены в таблице 2.

Передача предварительного напряжения на бетон (отпуск натяжения арматуры) должна производиться после достижения бетоном передаточной прочности

$$R_{br} \geq 15 \text{ МПа}$$

Отпуск натяжения арматуры необходимо производить плавно применяя предварительный разогрев концевых участков стержней напрягаемой арматуры с последующей обрезкой стержней.

Концы напрягаемой арматуры должны быть защищены слоем раствора толщиной не менее 5 мм.

1.9. Верхние сетки принять по ГОСТ 8478-81.

1.10. Все каркасы, имеющие продольные стержни разного диаметра, устанавливаются таким образом, чтобы больший диаметр находился в верхней зоне плиты

1.11. Плоские каркасы и сборные сетки выполнять из арматурной проволоки периодического профиля класса Вр-1 (ГОСТ 6727-80).

Изготовление каркасов и сеток производить контактной точечной электросваркой по ГОСТ 10922-75, ГОСТ 14098-85 и СН 393-78.

1.12. Подъемные петли выполнять из стали класса Ас-II (ГОСТ 5781-82.*) марки 10ГТ и класса А-1 (ГОСТ 5781-82.*) марок ВСтЗпЕ2 и ВСтЗпЕ2. В случае монтажа плит при температуре -40°C запрещается применять сталь марки ВСтЗпЕ2.

1.13. Точность линейных размеров плит следует принимать по пятому или шестому классу точности по ГОСТ 21779-82. Категория нижней потолочной бетонной поверхности плит устанавливается А2 по ГОСТ 13015.0-83*.

1.14. Глубина опирания плит должна быть не менее 0,12 м при опирании на кирпичные и каменные несущие стены и 0,09 м при опирании на вибрированные кирпичные панели и блоки

1.15. Швы между панелями заделывать бетоном класса не ниже В 7,5.

вып. 1
1.241.1-8с

Инв. № пер. (подпись и дата) Взам. инв. №

<https://zavodjbi.com> 1.241.1-8с.1-ТТ

Лист
4

Формат А4

2 Пробила приемки

2.1. Приемку и паспортизацию плит производить в соответствии с требованиями ГОСТ 13015.1-81, ГОСТ 13015.3-81, ГОСТ 9561-76*, и ГОСТ 26434-85.

2.2. Отклонение размеров толщины защитного слоя бетона, отклонения от проектных размеров, а также внешний вид и качество поверхностей плит должна соответствовать требованиям ГОСТ 13015.3-81, ГОСТ 26434-85 и ГОСТ 9561-76*.

3 Маркировка, хранение и транспортирование.

3.1. Марки плит проставляются в спецификациях проектов, в заказах заводам-изготовителям и на готовых изделиях.

3.2. Маркировку, хранение и транспортирование плит производить в соответствии с требованиями ГОСТ 13015.2-81 и ГОСТ 9561-76*.

3.3. Погрузка плит при транспортировании и монтаже осуществлять с помощью самобалансирующих траверс за 4 петли.

3.4. Места опирания плит при складировании и транспортировании принимаются на расстоянии 0,3 м от торцов по всей ширине плиты.

4. Испытания

4.1. Прочность бетона на сжатие определяется по ГОСТ 10180-78* на серии образцов, изготовленных из бетонной смеси рабочего состава и хранившихся в условиях согласно ГОСТ 18105-86.

При испытании плит неразрушающими методами

практическию прочностью плиты определяют ультразвуковым методом по ГОСТ 17624-78 или другими методами, предусмотренными стандартами на испытание бетона.

4.2. Морозостойкость бетона определяют по ГОСТ 10060-76. Водонепроницаемость бетона определяют по ГОСТ 12730.0-78 и ГОСТ 12730.5-84.

4.3. Испытание сварной арматуры проводить по ГОСТ 10922-75.

4.4. Предприятие-изготовитель должно подвергать испытаниям на прочность, жесткость и трещиностойкость по программе НИИЖБ Госстроя СССР не менее двух плит из 1000 последовательно изготовленных плит каждого типа, а также не менее двух плит при освоении производства новых видов плит, изменении их конструкции, технологии изготовления и материалов, применяемых для приготовления бетона.

4.5. Испытание и оценку прочности, жесткости и трещиностойкости плит следует производить по данным таблиц 3-7 и в соответствии с требованиями ГОСТ 8829-80.

При испытании плит с усиленными торцами использовать данные этих же таблиц.

4.6. Измерение контролируемого натяжения напрягаемой арматуры по ГОСТ 22362-77.

п.к. 1.241.1-8с 6стр.1

Указ. №-подл. Издательство и дата. 6 стр. инб. №

Таблица нагрузок без учета
собственной массы плиты

<https://zavodjbi.com/> Таблица 1

т.к. 1.241.1-8с Вып.1

Вид нагрузки		Величина нагрузки на плиты, кПа кгс/м ²		
		1ПК...-4,5АтУ	1ПК...-6 АтУ	1ПК...-8АтУ
Расчет по предельным состояниям II группы	Расчетная	$\frac{4.50}{450}$	$\frac{6.00}{600}$	$\frac{8.00}{800}$
	Нормативная	$\frac{3.53}{360}$	$\frac{4.90}{500}$	$\frac{6.67}{670}$
	Постоянная и длительная	$\frac{2.55}{260}$	$\frac{3.92}{400}$	$\frac{5.59}{570}$
	Кратковременная	$\frac{0.98}{100}$	$\frac{0.98}{100}$	$\frac{0.98}{100}$
Собственная масса плит:				
расчетная $\frac{3.19}{325}$ кПа кгс/м ²				
нормативная $\frac{2.89}{295}$ кПа кгс/м ²				
https://zavodjbi.com/ 1.241.1-8с.1-ТТ				Лист 7

Формат А4

Величины предвзятых напряжений в арматуре и
потери предвзятых напряжений

Таблица 2

Марка плит	Предвзятые напряжения в арматуре, учитываемые при назначении длины заготовки σ_p , МПа кгс/см ²	Потери предвзятых напряжений до обжатия бетона, МПа кгс/см ²			Предвзятые напряжения в арматуре перед бетонированием, МПа кгс/см ²	Потери предвзятых напряжений после обжатия бетона, МПа кгс/см ²	
		Релаксация напряжений стали	Детор-моция анк-ров	Детор-моция форм		Усад-ка бето-на	Ползу-чество бето-на
1ПК 89.10 - 4.5АтV - С7	650	19.5	—	—	621.5	35	34.6
1ПК 89.10 - 4.5АтV - С8	6500	19.5	—	—	621.5	350	34.6
1ПК 89.10 - 4.5АтV - С9	6500	19.5	—	—	621.5	350	34.6
1ПК 89.10 - 6АтV - С7	720	21.6	—	—	684.8	35	50.8
1ПК 89.10 - 6АтV - С8	7200	21.6	—	—	684.8	350	50.8
1ПК 89.10 - 6АтV - С9	7200	21.6	—	—	684.8	350	50.8
1ПК 89.10 - 8АтV - С7	720	21.6	—	—	680	35	68
1ПК 89.10 - 8АтV - С8	7200	21.6	—	—	680	350	68
1ПК 89.10 - 8АтV - С9	7200	21.6	—	—	680	350	68
1ПК 89.12 - 4.5АтV - С7	670	20.1	—	—	640	35	34.9
1ПК 89.12 - 4.5АтV - С8	6700	20.1	—	—	640	350	34.9
1ПК 89.12 - 4.5АтV - С9	6700	20.1	—	—	640	350	34.9
1ПК 89.12 - 6АтV - С7	720	21.6	—	—	686	35	48
1ПК 89.12 - 6АтV - С8	7200	21.6	—	—	686	350	48
1ПК 89.12 - 6АтV - С9	7200	21.6	—	—	686	350	48
1ПК 89.12 - 8АтV - С7	720	21.6	—	—	680	35	68
1ПК 89.12 - 8АтV - С8	7200	21.6	—	—	680	350	68
1ПК 89.12 - 8АтV - С9	7200	21.6	—	—	680	350	68

ж.к. 1.241.1-8с. 8м.4

Лист № 001. Размеры и форма. Взам. инв. №

<https://zavodjbi.com/> 1.241.1-8с.1-ТТ

Лист

8

Формат А4

Схема опирания и загрузки при испытании плит



Таблица 3

Расчетный пролет и площади загрузки при испытании плит

Марка плит	Расчетный пролет L_0 , мм	Площадь загрузки, m^2
1ПК 89.10-4.5АтV-C7	8770	8,77×0,96
1ПК 89.10-4.5АтV-C8		
1ПК 89.10-4.5АтV-C9		
1ПК 89.10-6АтV-C7		
1ПК 89.10-6АтV-C8		
1ПК 89.10-6АтV-C9		
1ПК 89.10-8АтV-C7		
1ПК 89.10-8АтV-C8		
1ПК 89.10-8АтV-C9		
1ПК 89.12-4.5АтV-C7		
1ПК 89.12-4.5АтV-C8		
1ПК 89.12-4.5АтV-C9		
1ПК 89.12-6АтV-C7		
1ПК 89.12-6АтV-C8		
1ПК 89.12-6АтV-C9		
1ПК 89.12-8АтV-C7		
1ПК 89.12-8АтV-C8		
1ПК 89.12-8АтV-C9		

Таблица расчетных прогибов

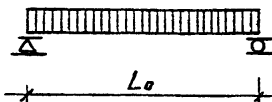
Таблица 4

Марка плит	Расчетный пролет L_0 , мм	Расчетный прогиб от постоянной и расчетной нагрузки, см
1ПК 89.10-4.5АтV-C7	8770	3,49
1ПК 89.10-4.5АтV-C8		
1ПК 89.10-4.5АтV-C9		
1ПК 89.10-6АтV-C7		
1ПК 89.10-6АтV-C8		
1ПК 89.10-6АтV-C9		
1ПК 89.10-8АтV-C7		
1ПК 89.10-8АтV-C8		
1ПК 89.10-8АтV-C9		
1ПК 89.12-4.5АтV-C7		
1ПК 89.12-4.5АтV-C8		
1ПК 89.12-4.5АтV-C9		
1ПК 89.12-6АтV-C7		
1ПК 89.12-6АтV-C8		
1ПК 89.12-6АтV-C9		
1ПК 89.12-8АтV-C7		
1ПК 89.12-8АтV-C8		
1ПК 89.12-8АтV-C9		

Ф.к. 1.241.1-8с Вып.1

Шп. № пер. Издание и дата Взам. инв. №

<https://zavodjbi.com> 1241.1-8с.1-ТТ

Лист

9

Формат А4

Данные для испытаний.
Проверка прочности на ГОСТ 8829-85

<https://zavodjbi.com/>

Таблица 5

Марка плит	Виды разрушений и величина коэффициента C	Величина разрушающей нагрузки - q , кПа		при которой требуется повторное испытание
		$\frac{kgf/cm^2}{}$		
		с учетом собственного веса плиты	без учета собственного веса плиты	
	Текучесть стали в продольной растянутой арматуре в нормальном сечении и растянутой в продольном и поперечном направлении в наклонном сечении до наступления разрушения бетона с этой зоны в нормальном сечении и в наклонном направлении в наклонном сечении.			
	Разрыв продольной растянутой арматуры. Разрушение бетона с этой зоны в нормальном и наклонном сечении до наступления текучести стали. $C=1,6$			без учета собственного веса плиты
1ПК 89.10-4.5АТV-C7	1,4	$\geq 10,9$ ≥ 1113	$\geq 7,73$ ≥ 788	$\langle 7,73, HO \rangle$ $\geq 6,57$ ≥ 670
1ПК 89.10-4.5АТV-C8				
1ПК 89.10-4.5АТV-C9	1,6	$\geq 12,4$ ≥ 1268	$\geq 9,25$ ≥ 943	$\langle 9,25, HO \rangle$ $\geq 7,86$ ≥ 802
1ПК 89.10-6АТV-C7	1,4	$\geq 12,97$ ≥ 1323	$\geq 9,78$ ≥ 998	$\langle 9,78, HO \rangle$ $\geq 8,31$ ≥ 848
1ПК 89.10-6АТV-C8				
1ПК 89.10-6АТV-C9	1,6	$\geq 14,78$ ≥ 1508	$\geq 11,60$ ≥ 1183	$\langle 11,60, HO \rangle$ $\geq 9,86$ ≥ 1006
1ПК 89.10-8АТV-C7	1,4	$\geq 15,72$ ≥ 1603	$\geq 12,53$ ≥ 1278	$\langle 12,53, HO \rangle$ $\geq 10,65$ ≥ 1086
1ПК 89.10-8АТV-C8				
1ПК 89.10-8АТV-C9	1,6	$\geq 17,92$ ≥ 1828	$\geq 14,74$ ≥ 1503	$\langle 14,74, HO \rangle$ $\geq 12,53$ ≥ 1278
1ПК 89.12-4.5АТV-C7	1,4	$\geq 10,92$ ≥ 1114	$\geq 7,74$ ≥ 789	$\langle 7,74, HO \rangle$ $\geq 6,58$ ≥ 671
1ПК 89.12-4.5АТV-C8				
1ПК 89.12-4.5АТV-C9	1,6	$\geq 12,44$ ≥ 1269	$\geq 9,25$ ≥ 944	$\langle 9,25, HO \rangle$ $\geq 7,86$ ≥ 802
1ПК 89.12-6АТV-C7	1,4	$\geq 12,98$ ≥ 1324	$\geq 9,79$ ≥ 999	$\langle 9,79, HO \rangle$ $\geq 8,32$ ≥ 849
1ПК 89.12-6АТV-C8				
1ПК 89.12-6АТV-C9	1,6	$\geq 14,79$ ≥ 1509	$\geq 11,61$ ≥ 1184	$\langle 11,61, HO \rangle$ $\geq 9,86$ ≥ 1006
1ПК 89.12-8АТV-C7	1,4	$\geq 15,73$ ≥ 1604	$\geq 12,54$ ≥ 1279	$\langle 12,54, HO \rangle$ $\geq 10,66$ ≥ 1087
1ПК 89.12-8АТV-C8				
1ПК 89.12-8АТV-C9	1,6	$\geq 17,93$ ≥ 1829	$\geq 14,75$ ≥ 1504	$\langle 14,75, HO \rangle$ $\geq 12,53$ ≥ 1278

Плиты перекрытий испытываются в рабочем положении

<https://zavodjbi.com/> 1.241.1-8с.1-ТТ

Лист
10

Формат А4

т.к. 1.241.1-8с в.п.п.1

ИНВ. №-вкл. Порядок и дата ввода в эксплуатацию

Данные для испытаний.
Проверка жесткости по ГОСТ 8829-77

Таблица 6

к.к. 1.241.1-8с вып.1

Марка п л и т	Срок испыта- ния п л и т после их изготов- ления в сутках	Контроль- ная нагруз- ка по вы- четом соб- ственного веса п л и т ы, к П о	Здвиг ↑ пред.	Прогиб в три- десяти- нос кон- троль- ной на- грузке Зк, мм	Прогиб f измерений, мм	
					При кото- ром п л и т знаются годными!	При котором тре- буется повторное испытание
1ПК 89.10-4.5АТV-С7	14	3.80	1.83	20.7	≤ 22.8	> 22.8, но ≤ 23.8
1ПК 89.10-4.5АТV-С8	28	3.71	1.70	20.7	≤ 22.8	> 22.8, но ≤ 23.8
1ПК 89.10-4.5АТV-С9	100	3.53	1.45	20.6	≤ 22.7	> 22.7, но ≤ 23.7
1ПК 89.10-6АТV-С7	14	5.34	1.40	26.5	≤ 28.1	> 28.1, но ≤ 29.3
1ПК 89.10-6АТV-С8	28	5.19	1.29	24.8	≤ 27.3	> 27.3, но ≤ 28.5
1ПК 89.10-6АТV-С9	100	4.90	1.09	23.4	≤ 25.7	> 25.7, но ≤ 26.9
1ПК 89.10-8АТV-С7	14	7.29	1.65	34.6	≤ 38.1	> 38.1, но ≤ 39.8
1ПК 89.10-8АТV-С8	28	7.04	1.49	33.4	≤ 36.7	> 36.7, но ≤ 38.4
1ПК 89.10-8АТV-С9	100	6.57	1.19	31.2	≤ 34.3	> 34.3, но ≤ 35.9
1ПК 89.12-4.5АТV-С7	14	3.80	1.66	21.1	≤ 23.2	> 23.2, но ≤ 24.3
1ПК 89.12-4.5АТV-С8	28	3.71	1.54	21.0	≤ 23.1	> 23.1, но ≤ 24.2
1ПК 89.12-4.5АТV-С9	100	3.53	1.33	20.7	≤ 22.8	> 22.8, но ≤ 23.8
1ПК 89.12-6АТV-С7	14	5.32	1.42	26.3	≤ 27.8	> 27.8, но ≤ 29.1
1ПК 89.12-6АТV-С8	28	5.18	1.31	24.6	≤ 27.1	> 27.1, но ≤ 28.3
1ПК 89.12-6АТV-С9	100	4.90	1.12	23.3	≤ 25.6	> 25.6, но ≤ 26.8
1ПК 89.12-8АТV-С7	14	7.29	1.62	34.3	≤ 37.7	> 37.7, но ≤ 39.4
1ПК 89.12-8АТV-С8	28	7.04	1.46	33.1	≤ 36.4	> 36.4, но ≤ 38.1
1ПК 89.12-8АТV-С9	100	6.57	1.17	30.9	≤ 34.0	> 34.0, но ≤ 35.5

см. лист 10

<https://zavodjbi.com/> 1.241.1-8с.1-ТТ

11

Данные для испытаний.
 Проверка трещиностойкости по ГОСТ 8829-85
 Таблица 7

Марка плит	Срок испытания плит после их изготовления в сутках			Контрольная ширина раскрытия трещин мм
	14	28	100	
	Контрольная нагрузка за вычетом собственного веса плиты $\frac{кПа}{кгс/м^2}$			
1ПК89.10-4.5АтV-С7				0.25
1ПК89.10-4.5АтV-С8	$\frac{3.80}{388}$	$\frac{3.71}{378}$	$\frac{3.53}{360}$	
1ПК89.10-4.5АтV-С9				
1ПК89.10-6АтV-С7				0.25
1ПК89.10-6АтV-С8	$\frac{5.34}{545}$	$\frac{5.10}{520}$	$\frac{4.90}{500}$	
1ПК89.10-6АтV-С9				
1ПК89.10-8АтV-С7				0.25
1ПК89.10-8АтV-С8	$\frac{7.29}{744}$	$\frac{7.04}{718}$	$\frac{6.57}{670}$	
1ПК89.10-8АтV-С9				
1ПК89.12-4.5АтV-С7				0.25
1ПК89.12-4.5АтV-С8	$\frac{3.80}{388}$	$\frac{3.71}{378}$	$\frac{3.53}{360}$	
1ПК89.12-4.5АтV-С9				
1ПК89.12-6АтV-С7				0.25
1ПК89.12-6АтV-С8	$\frac{5.32}{543}$	$\frac{5.18}{528}$	$\frac{4.90}{500}$	
1ПК89.12-6АтV-С9				
1ПК89.12-8АтV-С7				0.25
1ПК89.12-8АтV-С8	$\frac{7.29}{744}$	$\frac{7.04}{718}$	$\frac{6.57}{670}$	
1ПК89.12-8АтV-С9				

см. лист 10

<https://zavodjbi.com> 12441-8с1-ТТ

Лист

12

Формат А4

кж. 1.2441-8с. Вып. 1

Пол. № 1099. Сервис и ремонт. Восток-ЛС

<https://zavodjbi.com/>

т.к. 1.241.1-8с 8ын.1

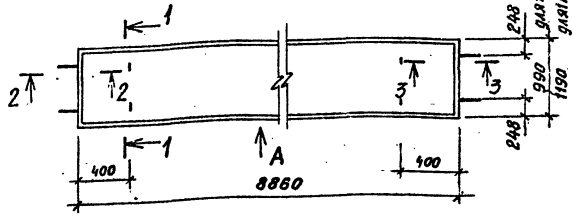

1-1 для ПК 8910-...

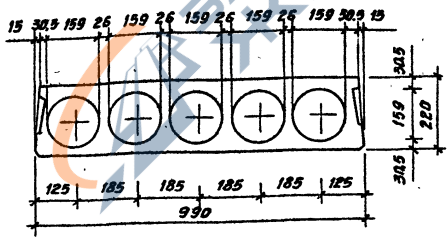

Шиф. №-поряд. Погруппы и номера Взаим. инд. №

Разработ.	И.И.И.И.И.И.	Утвержден	И.И.И.
Проверен	И.И.И.И.И.И.	Число	И.И.
И.контр.	И.И.И.И.И.И.	Дата	И.И.

1.241.1-8с.1-Ф4

Плита

Страниц	Листы	Листов
Р	1	3
ТОВА ЗНИИЭП		

<https://zavodjbi.com/>

Чертеж формы

Формат А4

1-1 *ФЛАНК 89.12-...*
<https://zavodjbi.com/>

т.к. 1.241.1-8с 8 вкл. 1

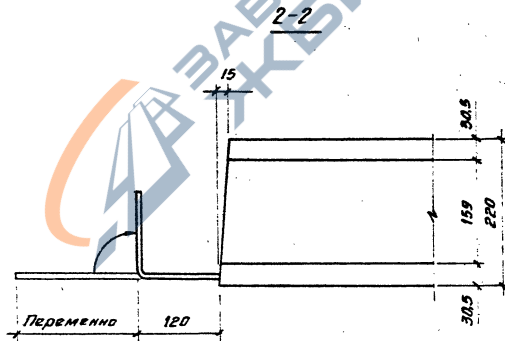
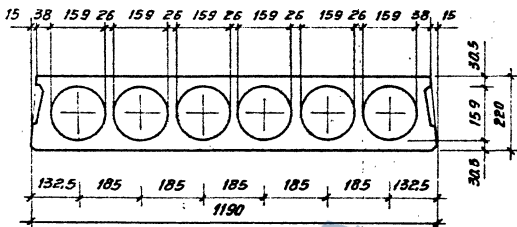

УИВ. н.стага. Показань и гатта *Указан вид №5*

<https://zavodjbi.com/>

1.241.1-8с. 1-Ф4

Лист
2

Формат А4

ТК 1.241.1-8с. 8шт.1

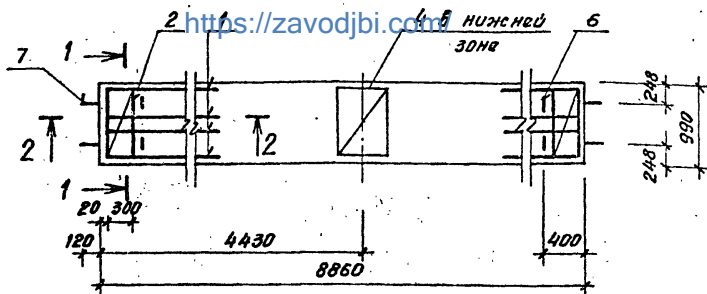

Поз.	Наименование	Кол. на плиту 1ПК 89.10-4.5АтV			Обозначение документа
		С7	С8	С9	
1	Каркас КР1	8	8	8	1.241.1-8с.1-01
2	Сетка С1	2	2	2	-02
3	С3	1	1	1	-03
4	С5	1	1	1	-05
5	Стержень напрягаемый Φ12 АтV, L=8840; 7,84 кг	6	6	6	без черт.
6	Петля П1	4	4	4	1.241.1-8с.1-06
7	Стержень Φ6 А III, L=500; 0,11 кг	4			без черт.
	8А III, L=600; 0,24 кг		4		
	10А III, L=650; 0,40 кг			4	
	Бетон класса В30, м ³	1,04	1,04	1,04	

Технические требования см. 1.241.1-8с.1-ТТ.

Ведомость расхода стали см. 1.241.1-8с.1-РС.

Напрягаемая арматура класса АтV по ГОСТ 10884-81*

Чертеж формы см. 1.241.1-8с.1-Ф4

Разработ.	Матковский	Жуков	И-88
Проверил	Щишловский	Щишловский	ИВ-88

1.241.1-8с.1-10

Исполн.	Щишловский	Щишловский	ИВ-88
Контр.	Щишловский	Щишловский	ИВ-88

Плита
1ПК 89.10-4.5АтV-С7,
1ПК 89.10-4.5АтV-С8 и
1ПК 89.10-4.5АтV-С9

Старая	Лист	Листов
Р	1	3

ТБил ЗНИИЭП

Формат А4

<https://zavodjbi.com/>

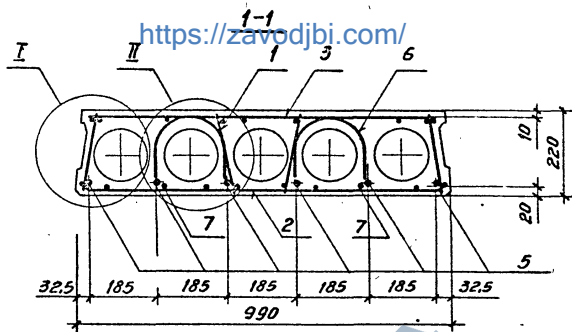

2-2

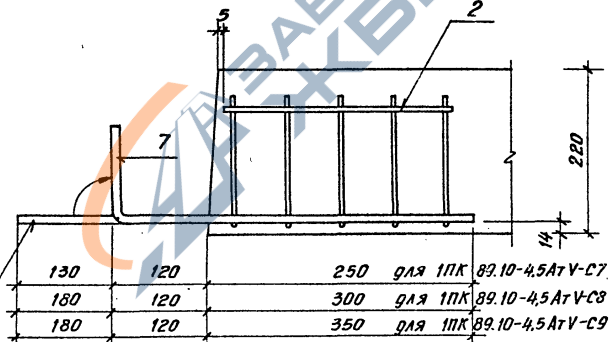

Отогнуть после снятия опалубки

Анкерные стержни поз.7 привязать перед бетонированием к нижним сеткам поз.2.

<https://zavodjbi.com/> 1.241.1-8с.1-10

Лист
2

Формат А4.

к.к. 1.241.1-8с. Вып.1

Шифр № докум. Подпись и дата Взам. инв. №

т.к. 1.241.1-8с Вып.1

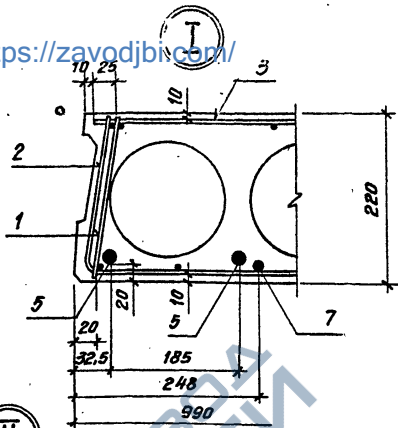
<https://zavodjbi.com/>

II

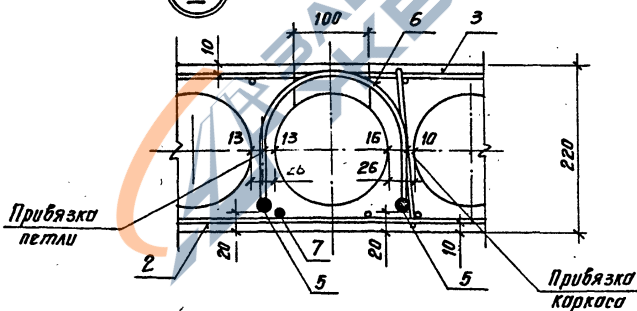

Выемка для монтажной петли размером 100х150 устраивается после заглаживания поверхности плит перекрытия до пропаривания. В проекте должно быть указание о заделке выемки для монтажной плиты бетоном класса не ниже В10 после установки плиты перекрытия.

Инв. № прог. Подпись и дата. Изом. инв. №

<https://zavodjbi.com/>

1.241.1-8с.1-10

Лист
3

Формат А4

т.к. 1.241.1-8с вып.1

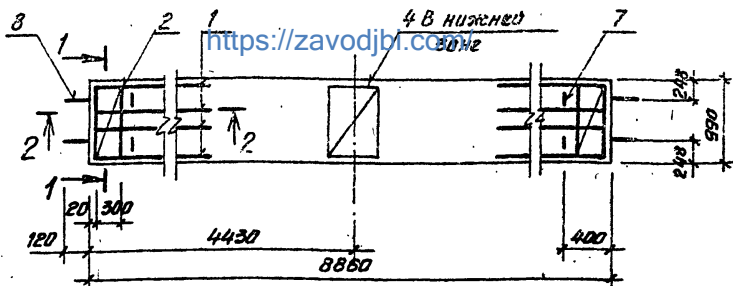

Поз.	Наименование	КОЛ. ПО ПЛАНУ 1ПК89.10-6АТУ			Обозначение документа
		-С7	-С8	-С9	
1	Коркас КР1	8	8	8	1.241.1-8с.1-01
2	Сетка С1	2	2	2	-02
3	С3	1	1	1	-03
4	С5	1	1	1	-05
	Стержень напрягаемый				без черт.
5	Φ12 АТ V, L=8840; 784кг	2	2	2	
6	14 АТ V, L=8840; 10,68кг	4	4	4	
7	Петля П1	4	4	4	1.241.1-8с.1-06
8	Стержень				без черт.
	Φ6 А III, ρ=500; 0,11кг	4			
	8 А III, ρ=600; 0,24кг		4		
	10 А III, ρ=650; 0,40кг			4	
	Бетон класса В30, м ³	1,04	1,04	1,04	

Технические требования см. 1.241.1-8с.1-ТТ

Чертеж формы см. 1.241.1-8с.1-Ф4

Вероятность расхода стали см. 1.241.1-8с.1-РС

Напрягаемая арматура класса АТ V по ГОСТ 10884-81, * класса А III по ГОСТ 5781-82*

Разраб.	Материаловед	Инженер	И-88
Провер.	Цицилидзе	Цицилидзе	И-88
И.контр.	Цицилидзе	Цицилидзе	И-88

1.241.1-8с.1-20

Плита
1ПК89.10-6АТ V-С7,
1ПК89.10-6АТ V-С8 и
1ПК89.10-6АТ V-С9

Статус	Лист	Листов
Р	1	3
ТБЛ ЭНИИЭЛ		

Формат А4

кв. 1.241.1-8с вын.1

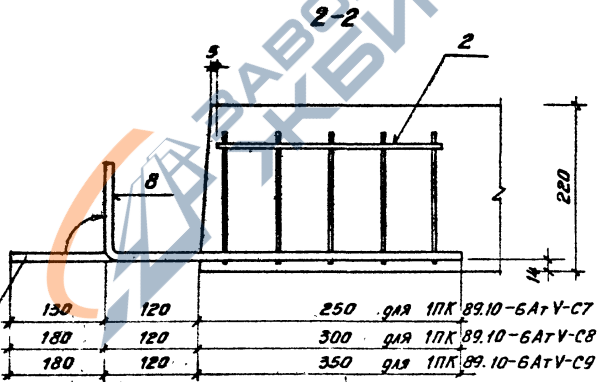
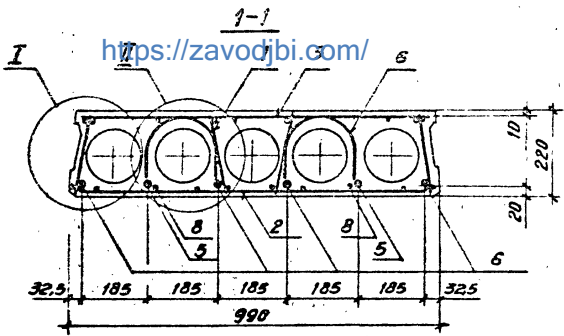

Отгнать после снятия оплубки

Анкеровые стержни поз.8 привязать перед бетонированием к нижним сеткам поз.2

Шифр завода, Портал и форма, Бланк шифра

<https://zavodjbi.com/> 1.241.1-8с 1-20

Лист
2

Формат А4

<https://zavodjbi.com/>

ТК. 1.241.1-8с. в.п. 1

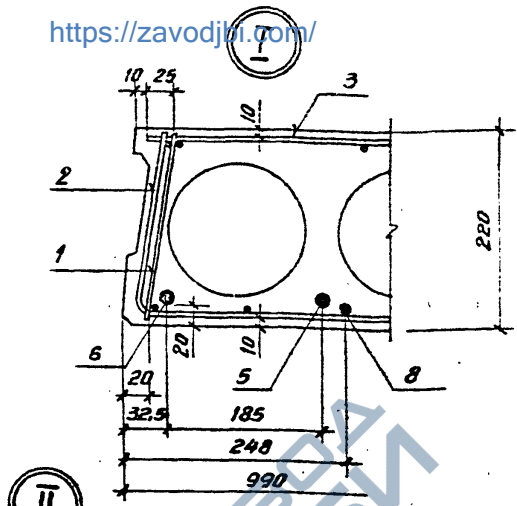

II

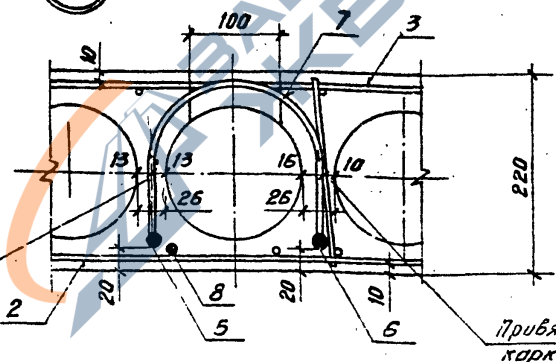

Выемка для монтажной петли размером 100x150 устраивается после заглаживания поверхности плит перекрытия до пропаривания. В проекте должно быть указание о заделке выемки для монтажной петли бетоном класса не ниже В10 после установки плиты перекрытия.

Шифр по плану
 Подпись и дата
 Электронный шифр

<https://zavodjbi.com/>

1.241.1-8с.1-20

Лист
3

Формат А4

т.к. 1.241.1-8с. Вып.1

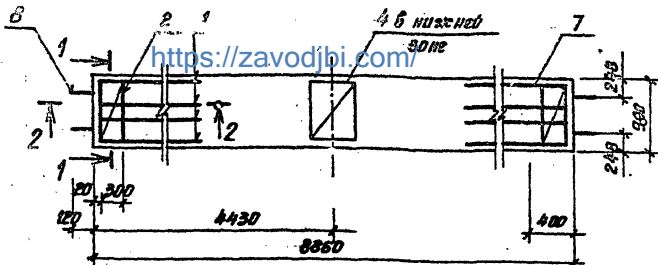

Поз.	Наименование	Кол. на плиту ПКР. 10-8АУ-С7			Обозначение документа
		-С7	-С8	-С9	
1	Каркас КР1	8	8	8	1.241.1-8с.1-01
2	Сетка С1	2	2	2	-02
3	С3	1	1	1	-03
4	С5	1	1	1	-05
	Стержень напрягаемый				без черт.
5	Ф14 АтV, L=8840; 10,68кг	4	4	4	
6	16 АтV, L=8840; 13,95кг	2	2	2	
7	Петля П1	4	4	4	1.241.1-8с.1-06
8	Стержень				без черт.
	Ф6 АIII, R=500; 0,11кг	4			
	8 АIII, R=500; 0,24кг		4		
	10 АIII, R=650; 0,40кг			4	
	бетон класса В30, м ³	104	104	104	

Технические требования см. 1.241.1-8с.1-ТТ

Чертеж формы см. 1.241.1-8с.1-Ф4

Ведомость расхода стали см. 1.241.1-8с.1-РС

Напрягаемая арматура класса АтV по ГОСТ 10884-81*, класса А-III по ГОСТ 5781-82*

Шиф. № прог. Перенос и разл. Объем инст.

Разработ	Матвеев В.И.	Шильд	11-81
Проверил	Шильд В.И.	Шильд	11-81

1.241.1-8с.1-30

И.контр.	Шильд В.И.	Шильд	11-81
----------	------------	-------	-------

П Л И Т А
 ПКР 89.10-8АУ-С7
 ПКР 89.10-8АУ-С8
 ПКР 89.10-8АУ-С9

Страниц	Лист	Листов
Р	1	3

Табл. 3 ИИИЭП

Формат А4

р.к. 1.241.1-8с Вып.1

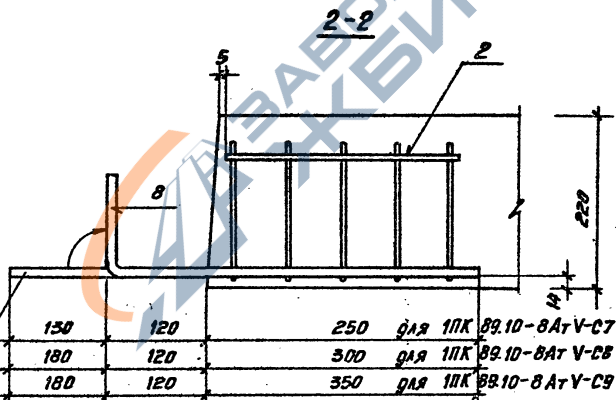
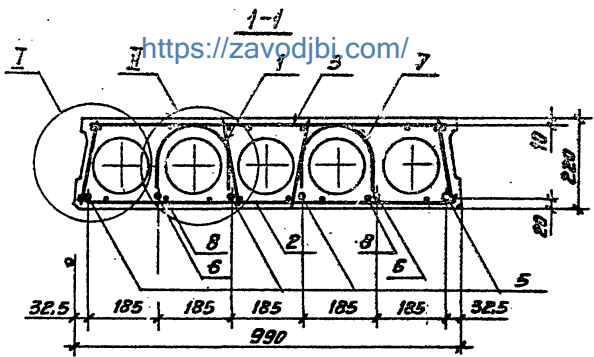

Отогнуть после снятия опалубки

Анкерующие стержни поз.8 приближать перед бетонированием к нижним сеткам поз.2.

<https://zavodjbi.com/> 1.241.1-8с.1-30

Лист
2

Формат А4

<https://zavodjbi.com/>

к. 1.241.1-8с В.чп.1

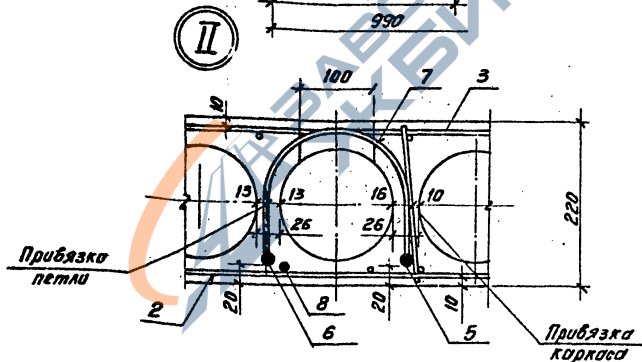
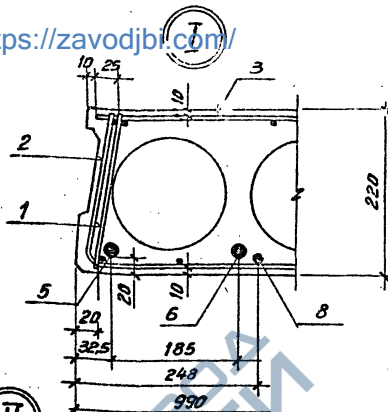

Выемка для монтажной петли размером 100х150 устраивается после заглаживания поверхности плит перекрытия до пропаривания. В проекте должно быть указание о заделке выемки для монтажной плиты бетоном класса не ниже В10 после установки плиты перекрытия.

<https://zavodjbi.com/>

1.241.1-8с.1-30

Лист	3
------	---

Формат А4

тк. 1.241.1-8с 8шт.1

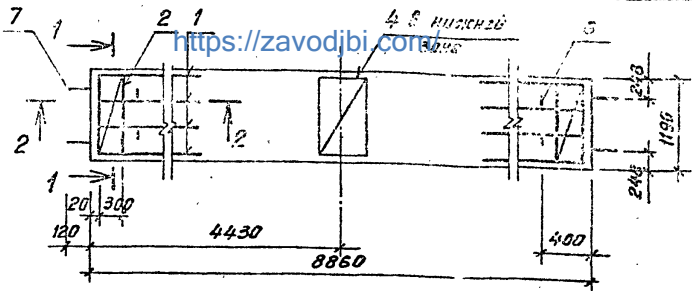

Поз.	Наименование	Кол. на плиту 1ПК 89.12-4.5 АТ V			Обозначение документа
		С7	С8	С9	
1	Каркас КР1	8	8	8	1.241.1-8с.1-01
2	Сетка СР	2	2	2	-02
3	С4	1	1	1	-04
4	С6	1	1	1	-05
5	Стержень напрягаемый Φ12 Ат V, L=8840; 7,84 кг	7	7	7	без черт.
6	Петля П2	4	4	4	1.241.1-8с.1-06
7	Стержень Φ8 А III, L=600; 0,24 кг	4			без черт.
	10 А III, L=650; 0,40 кг		4		
	12 А III, L=750; 0,67 кг			4	
	Бетон класса В30, м³	1,26	1,26	1,26	

Технические требования см. 1.241.1-8с.1-ТТ
 Чертеж формы см. 1.241.1-8с.1-Ф4
 Ведомость расхода стали см. 1.241.1-8с.1-РС
 Напрягаемая арматура класса Ат V по ГОСТ 10884-81*, класса А-III по ГОСТ 5781-82*

Исполн. № прог. Проверка и дата Изом. инв. №

Разраб.	Матвиюк В.И.	Прошля	И-88
Проверка	Цицик В.И.	Цицик	И-88
Исполн.			
Н.контр.	Цицик В.И.	Цицик	И-88

1.241.1-8с.1-40

Плита
 1ПК 89.12-4.5 Ат V-С7
 1ПК 89.12-4.5 Ат V-С8*
 1ПК 89.12-4.5 Ат V-С9

Страна	Лист	Листов
Р	1	3
Табл. ЭНИКАЭ		

Формат А4

к.к. 1.241.1-8с. Б.м.т

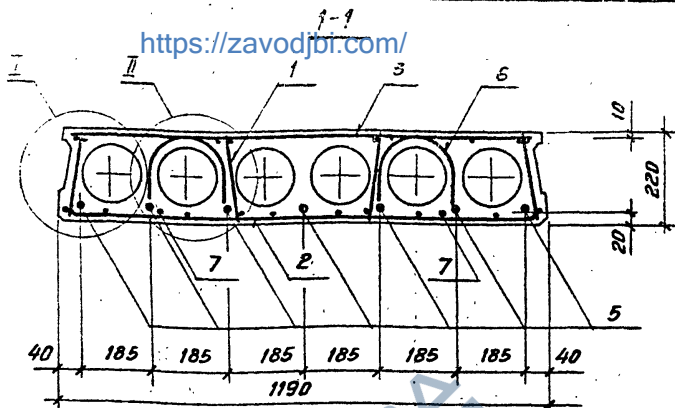

2-2 для плит 1ПК89.12-4.5АТV-С7 и 1ПК89.12-4.5АТV-С8

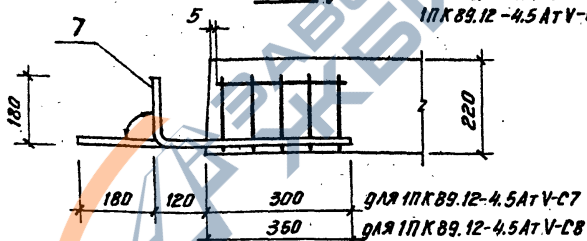

2-2 для плиты 1ПК89.12-4.5АТV-С9

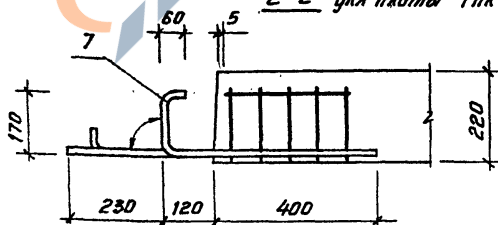

Анкерующие стержни поз.7 привязать перед бетонированием к нижним сеткам поз.2

<https://zavodjbi.com/> 1.241.1-8с.т-40

Лист

2

Формат А4

<https://zavodjbi.com/>

гк. 1.241.1-8с Вып.1

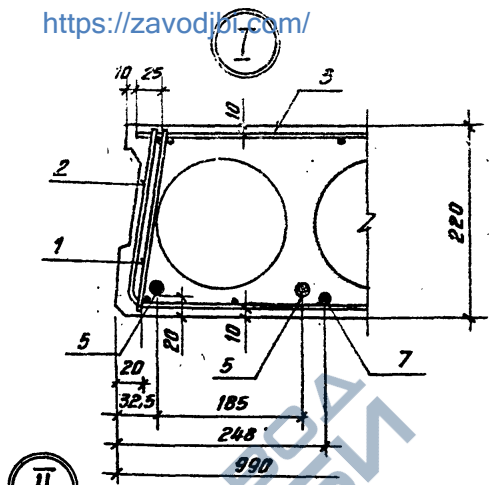

II

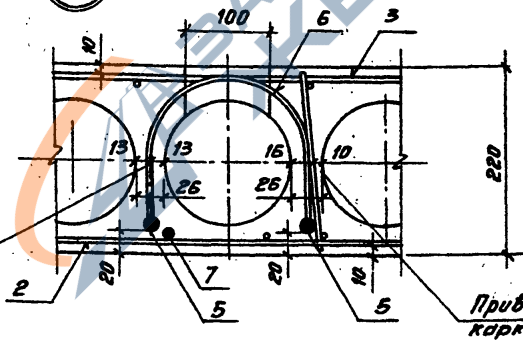

Привязка
петли

Привязка
каркаса

Выемка для монтажной петли размером 100x160 устраивается после заглаживания поверхности плит перекрытия до пропаривания. В проекте должно быть указание о заделке выемки для монтажной плиты бетоном класса не ниже В10 после установки плиты перекрытия.

<https://zavodjbi.com/>

1.241.1-8с.1-40

Лист
3

Формат А4

Шифр-реда. Покрышь и данно. Власт. инж. №

ТК. 1.241.1-8с Вып.1

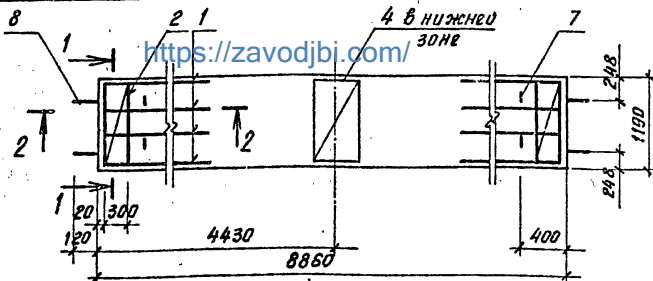

Поз.	Наименование	КОЛ. НА ПЛИТУ 1ПКВ9.12-6АТУ-			Обозначение документа
		-С7	-С8	-С9	
1	Каркас КР1	8	8	8	1.241.1-8с.1-01
2	Сетка С2	2	2	2	-02
3	С4	1	1	1	-04
4	С6	1	1	1	-05
	Стержень напрягаемый				без черт.
5	Φ12 АТУ, L=8840; 7,84кг	4	4	4	
6	14 АТУ, L=8840; 10,63	3	3	3	
7	Петля П2	4	4	4	1.241.1-8с.1-05
8	Стержень				без черт.
	Φ8 АIII, L=600; 0,24кг	4			
	10 АIII, L=650; 0,40кг		4		
	12 АIII, L=750; 0,67кг			4	
	бетон класса В30, м ³	1,26	1,26	1,26	

Технические требования см. 1.241.1-8с.1-ТТ.

Чертеж формы см. 1.241.1-8с.1-Ф4.

Ведомость расхода стали см. 1.241.1-8с.1-РС

Напрягаемая арматура класса АТУ по ГОСТ 10884-81*, класса А-III по ГОСТ 5781-82*

Шиф. № покл. | Нарисовано и разм. | Проверено | Дата | Шиф. № покл. | Нарисовано и разм. | Проверено | Дата

Разработ.	Молитовский	Шиф. №	И-88
Проверил	Цицишвили	Шиф. №	И-88
И.контр.	Цицишвили	Шиф. №	И-88

1.241.1-8с.1-50

Плита
1ПК 89.12-6АТУ-С7
1ПК 89.12-6АТУ-С8
1ПК 89.12-6АТУ-С9

Старая	Лист	Листов
Р	1	3
ТБЛЗНИИЭП		

Формат А4

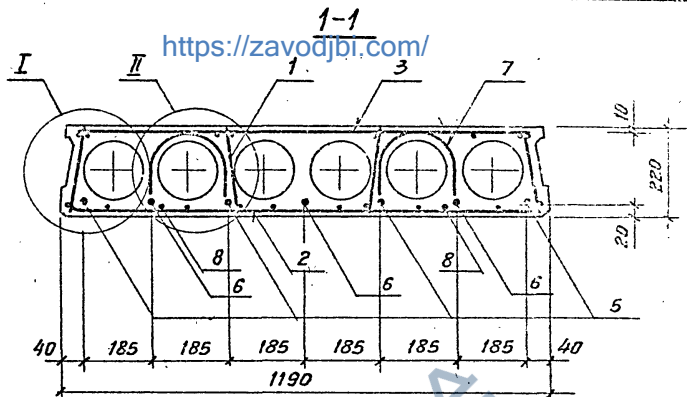

2-2 для плит ПК89.12-6АтV-C7
ПК89.12-6АтV-C8

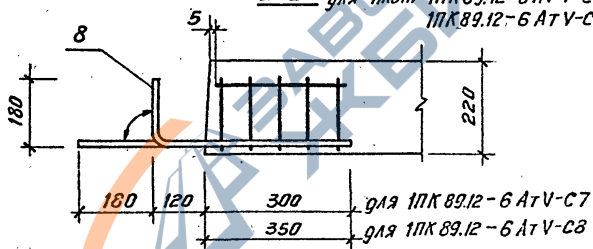

2-2 для плиты ПК89.12-6АтV-C9

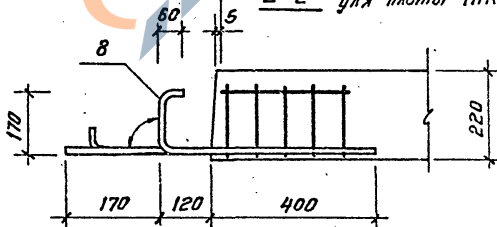

Анкерующие стержни поз.8 привязать перед бетонированием к нижним сеткам поз.2.

<https://zavodjbi.com/1.241.1-8с.1-50>

<https://zavodjbi.com/>

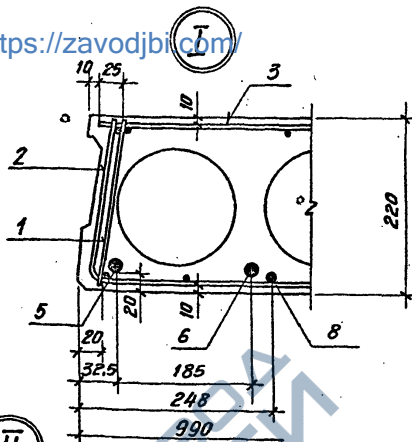

II

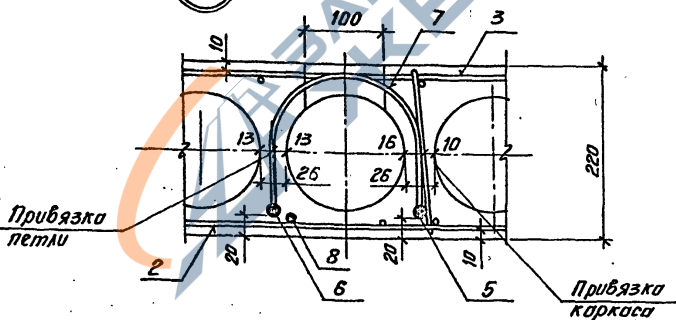

Выемка для монтажной петли размером 100x150 устраивается после заглаживания поверхности плит перекрытия до пропаривания. В проекте должно быть указание о заделке выемки для монтажной плиты бетоном класса не ниже В10 после установки плиты перекрытия.

<https://zavodjbi.com/>

1.241.1-8с. 1-50

Лист
3

Формат А4

эк. 1.241.1-8с. вып. 1

Шифр № прог. Подпись и дата Власт. инж. м.б.

т.к. 1.241.1-8с. Вып. 1

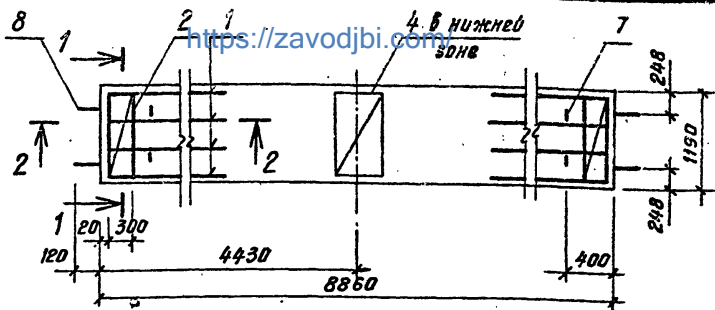

Поз.	Наименование	Кол. на плиту 1ПК 89.12-8АтV			Обозначение документа
		-С7	-С8	-С9	
1	Каркас КР1	8	8	8	1.241.1-8с.1-01
2	Сетка С2	2	2	2	-02
3	С4	1	1	1	-04
4	С6	1	1	1	-05
	Стержень напрягаемый				без черт.
5	Ф12АтV, $\rho=8840$; 7,84кг	4	4	4	
6	18АтV, $\rho=8840$; 17,36кг	3	3	3	
7	Петля П2	4	4	4	1.241.1-8с.1-06
8	Стержень Ф8АIII, $\rho=600$; 0,24кг	4			без черт.
	10АIII, $\rho=650$; 0,40кг		4		
	12АIII, $\rho=750$; 0,67кг			4	
	Бетон класса В30, м ³	1,26	1,26	1,26	

Технические требования см. 1.241.1-8с.1-ТТ

Чертеж формы см. 1.241.1-8с.1-Ф4

Ведомость расхода стали см. 1.241.1-8с.1-РС

Напрягаемая арматура класса АтV по ГОСТ 10884-81*

Разработ.	Митишвили	Смирн.	И-88
Проверил	Цицишвили	Смирн.	И-81

1.241.1-8с.1-60

И.контр.	Цицишвили	Смирн.	И-88
----------	-----------	--------	------

Плита
1ПК 89.12-8АтV-С7
1ПК 89.12-8АтV-С8
1ПК 89.12-8АтV-С9

Статус	Лист	Листов
Р	1	3

ТБил ЗНИИЭЛ

Формат А4

к.н. 1.241.1-8с вып.1

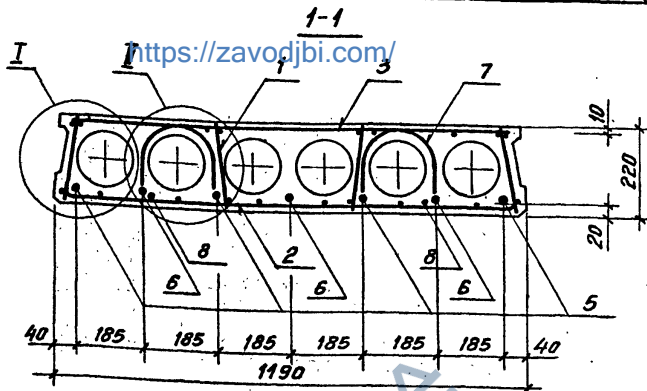

2-2 для плит 1ПК89.12-8АтУ-С7 и
1ПК89.12-8АтУ-С8

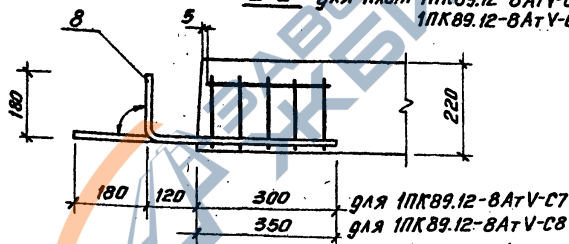

2-2 для плиты 1ПК89.12-8АтУ-С9

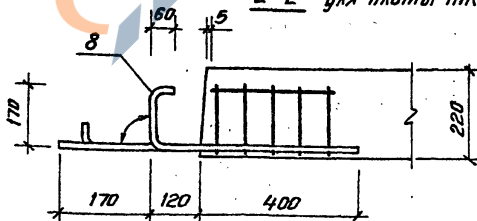

Анкерующие стержни поз.8 привязать перед бетонированием к нижним сеткам поз.2.

<https://zavodjbi.com/> 1.241.1-8с.1-60

Лист

2

Формат А4

<https://zavodjbi.com/>

т.к. 1.241.1-8с Вып. 1

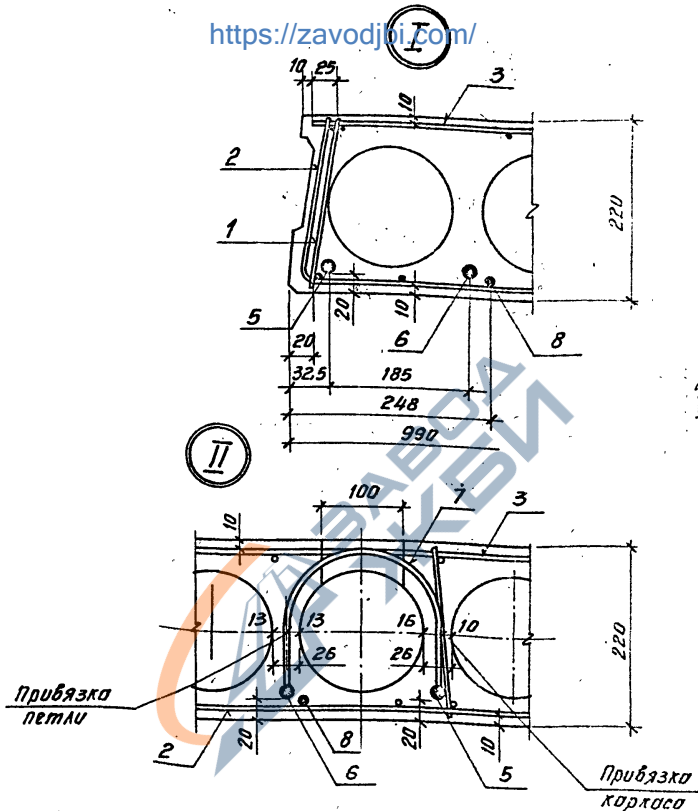

92,5
32,5

Выемка для монтажной петли размером 100x150 устраивается после заглаживания поверхности плит перекрытия до пропаривания. В проекте должно быть указание о заделке выемки для монтажной плиты бетоном класса не ниже В10 после установки плиты перекрытия.

<https://zavodjbi.com/> 1.241.1-8с.1-60

Формат А4

Инв. № прол. Подпись и дата Изм. № 1

3

<https://zavodjbi.com/>

ж.к. 1.241.1-8с Вып.1

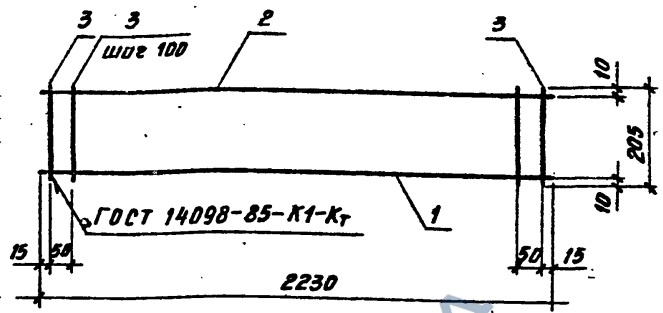

Марка каркаса.	Поз.	Наименование	Кол.	Масса ед, кг	Масса каркаса, кг
КР1	1	Ф3ВрI, l=2230	1	0.11	0.55
	2	4ВрI, l=2230	1	0.20	
	3	3ВрI, l=205	24	0.01	

Арматура класса ВрI по ГОСТ 6727-80.*

Шифр пог. Погрисы и дата Зван. инв. №

Разработ.	Митшавили	Иван	8-88
Проверил	Шичшавили	Иван	10-88
И.Контр.	Шичшавили	Иван	10-88

1.241.1-8с.1-01

Каркас КР1

<https://zavodjbi.com/>

Страниц	Лист	Листов
Р		1
ТБил ЗННЭЛ		

Формат А4

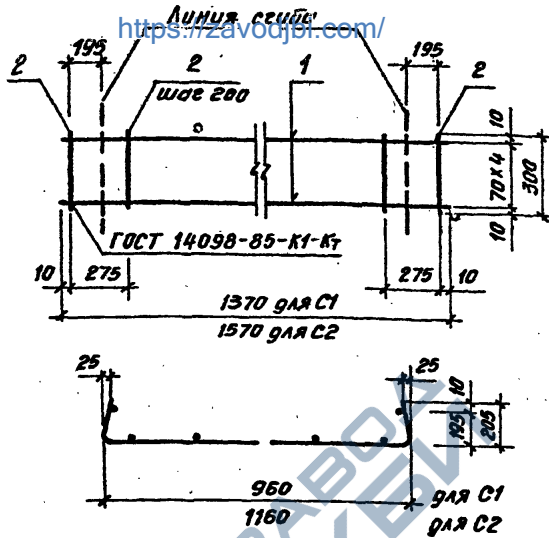

Марка сетки	Поз.	Наименование	Кол.	Масса, кг	Масса сетки, кг
С1	1	φ4 ВрI, L=1370	2	0.12	0.35
	2	3 ВрI, L=300	7	0.015	
С2	1	φ4 ВрI, L=1570	2	0.14	0.40
	2	3 ВрI, L=300	8	0.015	

Арматура класса ВрI по ГОСТ 6727-80.*

1.241.1-8с.1-02

Сетка С1, С2

Этадия	Лист	Листов
Р		1
ТБЛ ЗНИИЭП		

Формат А4

т.к. 1.241.1-8с Вып.1

Инв. № тех. д. 1.241.1-8с.1-02

Разраб.	Материалы	Узлы	И-88
Проверил	Цициашвили	Цици	И-88
И.контр.	Цициашвили	Цици	И-88

<https://zavodjbi.com/>

т.к. 1.241.1-8с. 6 стр. 1

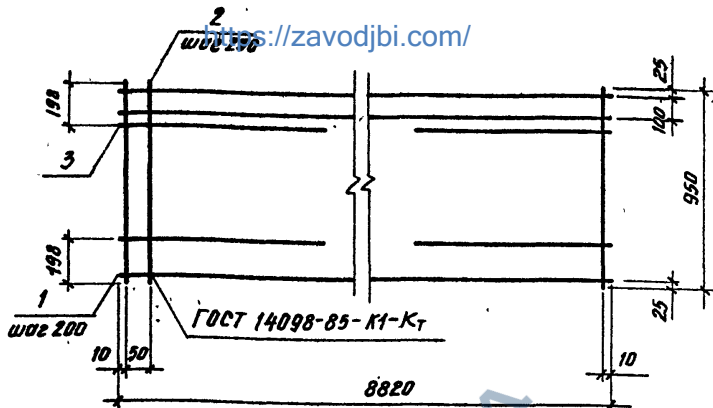

Марка сетки	Поз.	Наименование	Кол.	Масса, ед, кг	Масса сетки, кг
СЗ	1	Ø3ВрI, L=8820	6	0.45	5.07
	2	3ØрI, L=950	37	0.05	
	3	5ВрI, L=900	4	0.13	

Арматура класса ВрI по ГОСТ 6727-80.*
 Стержни поз.3 приварить после изготовления сетки
 контактно-точечной электросваркой по ГОСТ 14098-85

Разработ.	Матвишвили	Ушачев	И-88
Проверил	Швишвили	Цициш	И-88

1.241.1-8с. 1-03

Сетка СЗ

Старший	Лист	Листов
Р		1

ТБил ЭНИИЭП

И.контр.	Швишвили	Цициш	И-88
----------	----------	-------	------

Формат А4

<https://zavodjbi.com/>

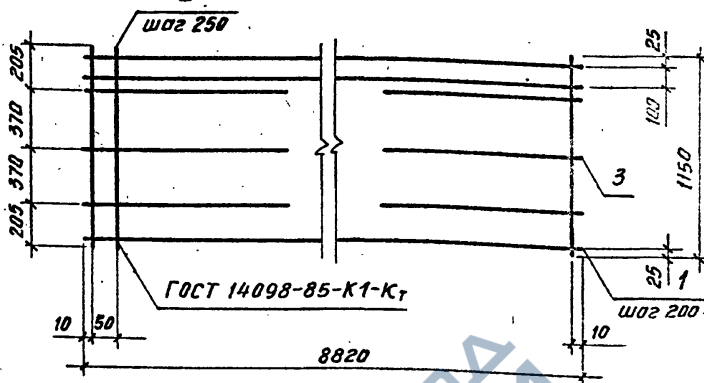

Марка сетки	Поз.	Наименование	Кол.	Масса г, кг	Масса сетки, кг
С4	1	Ф3ВрI, $e=8820$	7	0,45	6,15
	2	3ВрI, $e=1150$	37	0,06	
	3	5ВрI, $e=900$	6	0,13	

Арматура класса ВрI по ГОСТ 6727-80.*
Стержни поз.3 приварить после изготовления сетки
контактно-точечной электросваркой по ГОСТ 14098-85.

Разработ.	Матиашвили	Р.Шашва	11-88
Проверил	Цицишвили	Цици	11-88

1.241.1-8с.1-04

Инв. № док. / Подпись и дата / Взам. инв. №

Стандарт	Лист	Листов
Р		1

Сетка С4

<https://zavodjbi.com/>

ТБЛ ЗНИИЭП

Формат А4

<https://zavodjbi.com/>

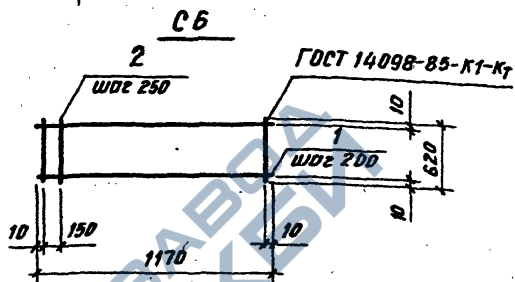
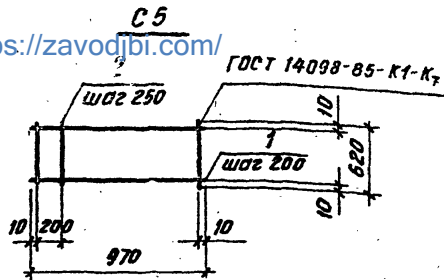

Марка сетки	Поз.	Наименование	Кол.	Масса, ед., кг	Масса сетки, кг
С 5	1	Ф4 ВрI, l=970	4	0,088	0,63
	2	4 ВрI, l=620	5	0,056	
С 6	1	Ф4 ВрI, l=1170	4	0,105	0,76
	2	4 ВрI, l=620	6	0,056	

Арматура класса ВрI по ГОСТ 6727-80*

1.241.1-8с.1-05

Разработ.	Матвишвили	Кварацели	И-88
Проверил	Цицишвили	Цицели	И-88

УИИ. № погр. | Перпись и дата | Бланк. ш. №

И. контр.	Цицишвили	Цицели	И-88

Сетка С 5, С 6

<https://zavodjbi.com/>

Станция | Лист | Листов

Р | 1

ТБЛ ЗНИИЭП

Упр. № ... Подпись и дата Вадм. инв. №

<https://zavodjbi.com/>

Марка элемента	Напрягаемая арматура класса				Узлы арматурные										Общий расход	
	Ат-V				Арматура класса											
	ГОСТ 10884-81				А-III					А-I			Вр-I			
	Всего				ГОСТ 5781-82*					ГОСТ 6727-80						
	φ12	φ14	φ16	φ18	φ6	φ8	φ10	φ12	Итого	φ14	φ16	φ3	φ4	φ5		Итого
1ПК89.10-4.5АтV-С7	47.04				47.04	0.44			0.44	6.96	7.57	2.71	0.52	10.8	18.20	65.24
1ПК89.10-4.5АтV-С8	47.04				47.04	0.96			0.96	6.96	7.57	2.71	0.52	10.8	18.72	65.76
1ПК89.10-4.5АтV-С9	47.04				47.04		1.60		1.60	6.96	7.57	2.71	0.52	10.8	19.36	66.40
1ПК89.10-6АтV-С7	15.68	42.72			58.40	0.44			0.44	6.96	7.57	2.71	0.52	10.8	18.20	76.60
1ПК89.10-6АтV-С8	15.68	42.72			58.40	0.96			0.96	6.96	7.57	2.71	0.52	10.8	18.72	77.12
1ПК89.10-6АтV-С9	15.68	42.72			58.40		1.60		1.60	6.96	7.57	2.71	0.52	10.8	19.36	77.76
1ПК89.10-8АтV-С7		42.72	27.9		70.62	0.44			0.44	6.96	7.57	2.71	0.52	10.8	18.20	88.82
1ПК89.10-8АтV-С8		42.72	27.9		70.62	0.96			0.96	6.96	7.57	2.71	0.52	10.8	18.72	89.34
1ПК89.10-8АтV-С9		42.72	27.9		70.62		1.60		1.60	6.96	7.57	2.71	0.52	10.8	19.36	89.98

Разработ: Мотушов В.И. Проверил: Мотушов В.И.

1.2411-8с.1-РС

<https://zavodjbi.com/>

Ведомость расхода стали по элементам, кг

Страница	Лист	Листов
Р	1	2

ТБИА ЗНИИЭП

кз. 1.241.1-8с 8ын.1

Изм. № подл.	Подпись и дата	Взам. инв. №

Марка элемента	Напрягаемая арматура				Узелки арматурные													Общий расход	
	Класс				Арматура класса														
	А-Ⅴ				А-Ⅲ					А-Ⅰ			Вр-Ⅰ						
	ГОСТ 10884-81				Всего	ГОСТ 5781-82 *								ГОСТ 6727-80					
	Φ12	Φ14	Φ16	Φ18		Φ6	Φ8	Φ10	Φ12	Итого	Φ14	Φ16	Φ3	Φ4	Φ5	Итого			
1ПК89.12-4.5АтУ-С7	54,88			54,88		0,96			0,96		9,88	8,41	2,92	0,78	12,11	22,95	77,83		
1ПК89.12-4.5АтУ-С8	54,88			54,88			1,60		1,60		9,88	8,41	2,92	0,78	12,11	23,59	78,47		
1ПК89.12-4.5АтУ-С9	54,88			54,88				2,68	2,68		9,88	8,41	2,92	0,78	12,11	24,67	79,55		
1ПК89.12-6АтУ-С7	31,36	32,04		63,40		0,96			0,96		9,88	8,41	2,92	0,78	12,11	22,95	86,35		
1ПК89.12-6АтУ-С8	31,36	32,04		63,40			1,60		1,60		9,88	8,41	2,92	0,78	12,11	23,59	86,99		
1ПК89.12-6АтУ-С9	31,36	32,04		63,40				2,68	2,68		9,88	8,41	2,92	0,78	12,11	24,67	88,07		
1ПК89.12-8АтУ-С7	31,36			52,98	84,34		0,96		0,96		9,88	8,41	2,92	0,78	12,11	22,95	107,29		
1ПК89.12-8АтУ-С8	31,36			52,98	84,34			1,60	1,60		9,88	8,41	2,92	0,78	12,11	23,59	107,93		
1ПК89.12-8АтУ-С9	31,36			52,98	84,34				2,68	2,68		9,88	8,41	2,92	0,78	12,11	24,67	109,01	

<https://zavodibi.com/>

1.241.1-8с. 1-РС

Лист

2

47