

ТИПОВЫЕ КОНСТРУКЦИИ, ИЗДЕЛИЯ И
УЗЛЫ ЗДАНИЙ И СООРУЖЕНИЙ

<https://zavodjbi.com/>

СЕРИЯ 1.232.1-8

СБОРНЫЕ ЛЕГКОБЕТОННЫЕ
ПАНЕЛИ НАРУЖНЫХ СТЕН
ОДНОРЯДНОЙ РАЗРЕЗКИ ДЛЯ
ОБЩЕСТВЕННЫХ МНОГОЭТАЖНЫХ
КАРКАСНЫХ ЗДАНИЙ

ВЫПУСК 2-1

ПАНЕЛИ ОДНОСЛОЙНЫЕ,
САМОНЕСУЩИЕ ДЛЯ ЗДАНИЙ
С ВЫСОТОЙ ЭТАЖА 3,3 м.
МОНТАЖНЫЕ УЗЛЫ СТЕН
/С ДОПОЛНИТЕЛЬНЫМ
ВАРИАНТОМ ИЗ ПАНЕЛЕЙ
СЕРИИ 1.090.1-1 /

<https://zavodjbi.com/>
РАБОЧИЕ ЧЕРТЕЖИ

22273

ЦЕНА 1-06



ЦЕНТРАЛЬНЫЙ ИНСТИТУТ ТИПОВОГО ПРОЕКТИРОВАНИЯ
ГОССТРОЯ СССР

Москва, А-445, Смольная ул., 22

Сдано в печать

XI 1987 года

Заказ № 13523

Тираж 3600 экз

ТИПОВЫЕ КОНСТРУКЦИИ, ИЗДЕЛИЯ И
УЗЛЫ ЗДАНИЙ И СООРУЖЕНИЙ

СВНД 1.232.1-8

СБОРНЫЕ ЛЕГКОБЕТОННЫЕ
ПАНЕЛИ НАРУЖНЫХ СТЕН
ОДНОРЯДНОЙ РАЗРЕЗКИ ДЛЯ
ОБЩЕСТВЕННЫХ МНОГОЭТАЖНЫХ
КАРКАСНЫХ ЗДАНИЙ

ВЫПУСК 2-1

ПАНЕЛИ ОДНОСЛОЙНЫЕ,
САМОНЕСУЩИЕ ДЛЯ ЗДАНИЙ
С ВЫСОТОЙ ЭТАЖА 3,3 м.
МОНТАЖНЫЕ УЗЛЫ СТЕН
/ С ДОПОЛНИТЕЛЬНЫМ
ВАРИАНТОМ ИЗ ПАНЕЛЕЙ
СЕРИИ 1.090. 1-1 /
РАБОЧИЕ ЧЕРТЕЖИ

РАЗРАБОТАНЫ
ЦНИИЭП торгово-бытовых
зданий и туристских комплексов

ДИРЕКТОР И. В. А. *Сидоров*
НАЧ. ОТДЕЛА *Сидоров* Б. М. ВОЛЫНСКИЙ
ГЛ. КОНСТР. ОТД *Сидоров* С. Б. ШАЦ

УТВЕРЖДЕНЫ
И ВВЕДЕНЫ В ДЕЙСТВИЕ
С 01.07.87 г.

ГОСГРАЖДАНСТРОЕМ,
ПРИКАЗ ОТ 19.05.87 г.
N 161.

Обозначение	Наименование	Стр
		2
1.232.1-8 2-1 00Т0	Техническое описание	4
1.232.1-8 2-1 01	Узлы 1-1; 2-1	6
02	Узлы 1-2; 2-2	9
03	Узлы 3-2; 4-2	10
04	Узел 5-1	11
05	Узел 5-2	12
06	Узел 6	13
07	Узел 7-1	14
08	Узел 7-2	15
09	Узел 8-1	16
10	Узел 8-2	17
11	Узел 9-1	18
12	Узел 9-2	20
13	Узел 10-1	21
14	Узел 10-2	22
15	Узел 11	23
16	Узлы 12; 13	24
17	Узел 14	25
18	Узлы 15-1, 16-1	26
19	Узлы 15-2, 16-2	27
20	Узел 17-1	28
21	Узел 17-2	29
22	Узел 18-1	30
23	Узел 18-2	31
24	Узел 19-1	32
25	Узел 19-2	33

1.232.1-8. 2-1 00			
НАЧОТА	ОТДЕЛ	СТАТУС	АНСТ
М.П.	С.П.	Р	1
СОДЕРЖАНИЕ		АНСТОВ	2
		ЦИНИЭП ТОРГОВО- ЭКОНОМИЧЕСКИЙ ЦЕНТР С. ПЕТЕРБУРГ КОМПАНИЯ	

<https://zavodjbi.com/>

70% проектной прочности - в случае применения в качестве ограждающих конструкций панелей по серии 1.090.1-1.

Все сварочные работы выполнять в соответствии с Указаниями по сварке соединений арматуры и закладных деталей железобетонных конструкций" СН 393-78 и ГОСТ 5264-80.

Мероприятия по антикоррозийной защите закладных и монтажных деталей должны выполняться в соответствии со СНиП 2.03.11-85.

При применении конструкций в районах температурой наружного воздуха -40°...-50° марка стали уточняется в конкретном проекте. Указания по производству работ в зимнее время также должны приводиться в конкретном проекте в соответствии с рекомендациями, изложенными в выпуске 0-1.

Все узлы, приведенные в настоящем выпуске, можно разделить на две группы. Первая, включающая узлы с 1 по 6, 12, 13, 14, 26-30 связана с утеплением, герметизацией и омоноличиванием стыков между панелями наружных стен. Вторая группа, включающая все остальные узлы, связана с соединением сборных элементов наружных стен с элементами каркаса посредством стальных соединительных изделий. На чертежах узлов этой группы заполнение раствором швов и швов омоноличивания условно не показаны.

Перечень выпусков, входящих в состав серии 1.232.1-8 приведен в выпуске 0-1. В ссылаках на документы по выпуску условно опущены обозначения серии и выпуска.

<https://zavodjbi.com/>

1.232.1-8.2-1 00Т0

АНСТ

2

<https://zavodjbi.com/>

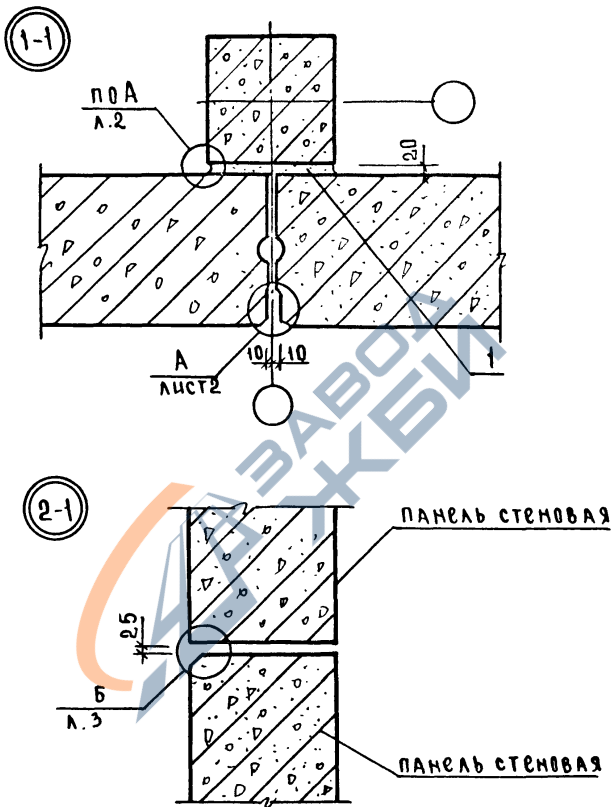

Спецификацию на узлы см. документ 35

ИНВ. АРХИВ ПОДП. И ДАТА ВЗЛ. М. ШВЧ

НАЧ. ОТД.	ВОЛЫНСКИЙ	<i>[Signature]</i>
И. КОНТР.	ЕГОРОВ	<i>[Signature]</i>
ГЛА. КОНСТ.	ШАЦ	<i>[Signature]</i>
ГИП	НИКОЛАЕВА	<i>[Signature]</i>
ГИП	КОЗОВА	<i>[Signature]</i>
ПРОВЕР.	ХОРОШИНСКИЙ	<i>[Signature]</i>
РАЗРАБ.	ЛУГОВАЯ	<i>[Signature]</i>

1.232.1-8.2-1 01

<https://zavodjbi.com/>

Узлы 1-1; 2-1

СТАДИЯ	ЛИСТ	ЛИСТОВ
Р	1	3
ЦНИИЭП		ГОРБОВО-БЫТОВЫХ ЗАМКИ И ТРИСТЕРЫ КОМПАРСВО

A

Р И С. 1 (П О В Е Р Н У Т О)
 В А Р И А Н Т З А Д Е Л К И С Т Ы К А Н Е Т В Е Р Д Е Ю Щ Е Й М А С Т И К О Й
 ОКРАСКА ПО ПРОЕКТУ

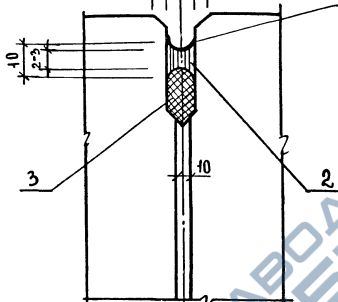

Р И С. 2 (П О В Е Р Н У Т О)

В А Р И А Н Т З А Д Е Л К И С Т Ы К А В У Л К А Н И З И Р У Ю Щ Е Й С Я
 М А С Т И К О Й

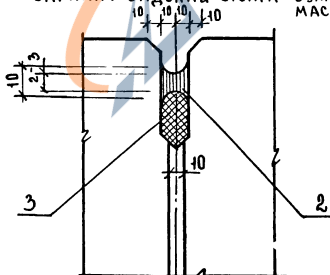

<https://zavodjbi.com/>

П О З. 2 П О Р И С. 2 - В У Л К А Н И З И Р У Ю Щ А Я М А С Т И К А

1.232.1-8.2-1 01

Л И С Т

2

Рис. 4

ВАРИАНТ ЗАДЕЖКИ СТЫКА ВУКАНИЗИРУЮЩЕЙ МАСТИКОЙ

Б



Рис. 3

ВАРИАНТ ЗАДЕЖКИ СТЫКА НЕТВЕРДЕЮЩЕЙ МАСТИКОЙ

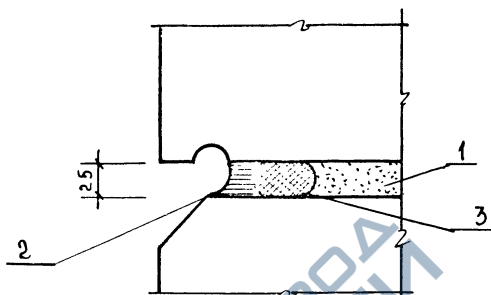
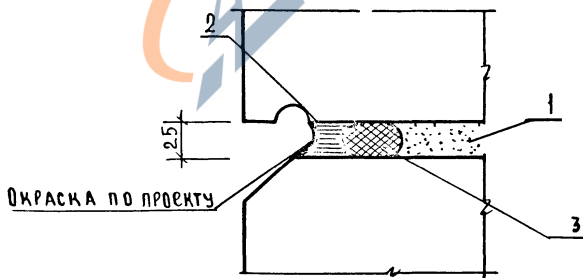

ПОЗ. 2 ПО РИС. 3 — ВУКАНИЗИРУЮЩАЯ МАСТИКА

<https://zavodjbi.com/>

ИНВ. № ПОДА ПОДПИСЬ И ДАТА ВЗАМ. ИНВ. А

1. 232.1-8. 2-1 01

ЛИСТ

3

1-2

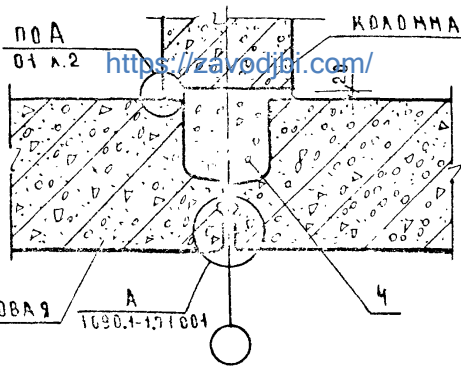

2-2

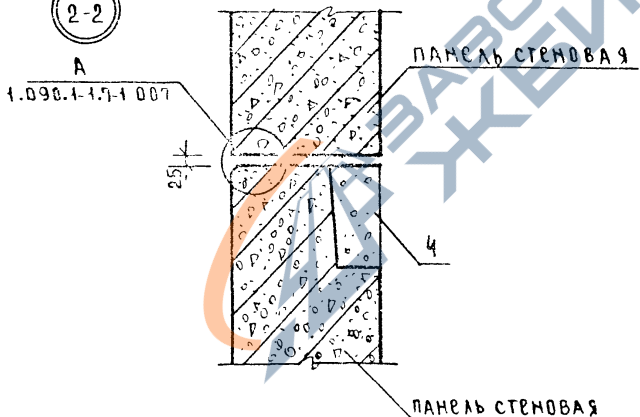

Спецификацию на узел см документ 35

ПАНЕЛЬ СТЕНОВАЯ		1.232.1-8.2-1 02	
МОНТАЖ		УЗЛЫ 1-2, 2-2	
РАЗРАБОТКА		https://zavodjbi.com/	
ПРОЕКТ		СТАНДАРТ	
ИЗДАНИЕ		АНСТ	
КОЛОННА		АНСТОВ	
КОЛОННА		1	
КОЛОННА		ЦНИИЭП	
КОЛОННА		Г. П. ОСВО-	
КОЛОННА		Б. В. ТОРНА	
КОЛОННА		З. А. НИКИ	
КОЛОННА		Т. В. РИСТОВА	
КОЛОННА		Ж. Е. ПАСАК	

3-2

<https://zavodjbi.com/>

по А
01 А.2

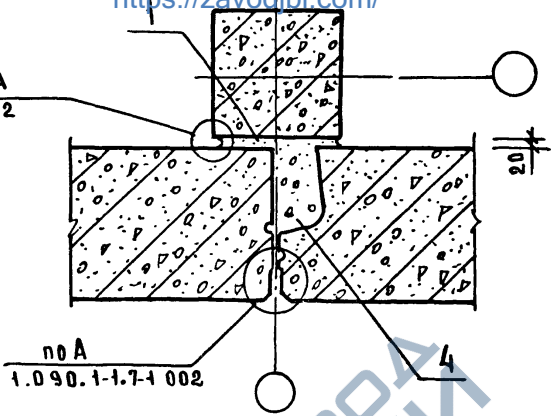

4-2

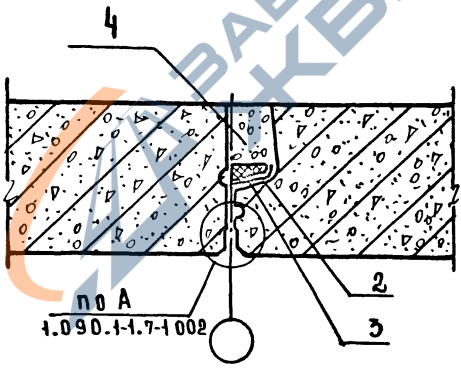

Спецификацию на узлы см. документ 35

ИМЯ, ИПОДПИСЬ И ДАТА ВЗАИМНОВЛ.

НАЧ. ОТА	ВОЛЫНСКИЙ	
Н. КОНТР.	ЕГОРОВ	
ГЛА. КОНСТ.	ШАЦ	
ГИП	НИКОЛАЕВА	
ГИП	КОДОВАЛОВА	
ПРОВЕР.	ХОРОШИЛОВА	
РАЗРАБ.	ЛУГОВЦЯ	

1.232.1-8.2-1 03

Узлы 3-2; 4-2

<https://zavodjbi.com/>

СТАДИЯ	ЛИСТ	ЛИСТОВ
Р		1
ЦНИИЭП ГОРГЭС-БЫТОВЫХ ЗДАНИЙ И ГИРСТЕННЫХ КОМПАНИЙ		

ФОРМАТ А4

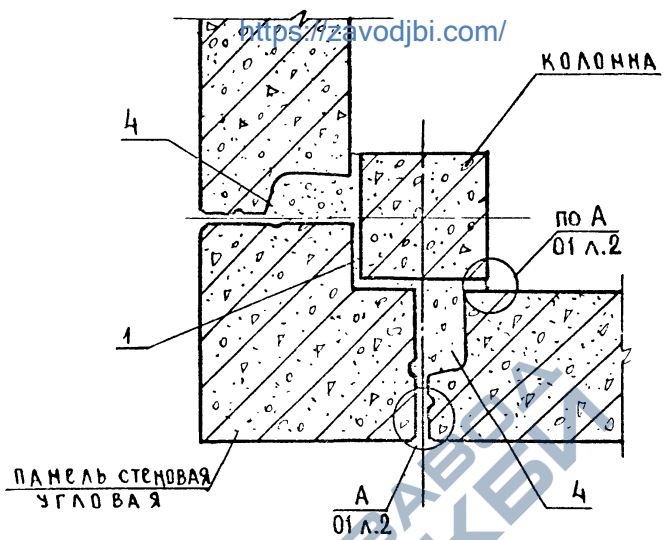

Спецификацию на узел см. документ 35

ИСТОЧНИК ИНФОРМАЦИИ И ДАТА ПОДАЧА НА ЧЕРТЕЖИ

НАЧ. ОТА	ВОЛЫНСКИЙ	<i>В.И.</i>	
М. КОМП.	ЕГОРОВ	<i>Е.И.</i>	
П. КОМП.	ШАЦ	<i>Ш.И.</i>	
Р. Ц. П.	МИКОЛАЕВ	<i>М.И.</i>	
Р. П. П.	КОЗЛОВ	<i>К.И.</i>	
ПРОФ. Р.	КОЗЛОВ	<i>К.И.</i>	
РАЗРАБ.	КУСОВА	<i>К.И.</i>	

1. 232 1-8 2-1 05

УЗЕЛ 5-2

<https://zavodjbi.com/>

СТАДИИ	ЛИСТ	ЛИСТОВ
Р		1
ЦНИИЭП		
ТОРГОВО-ЕНДОВЫХ ЗАДАНИЙ		
КОДИРОВАНИЕ		

<https://zavodjbi.com/>

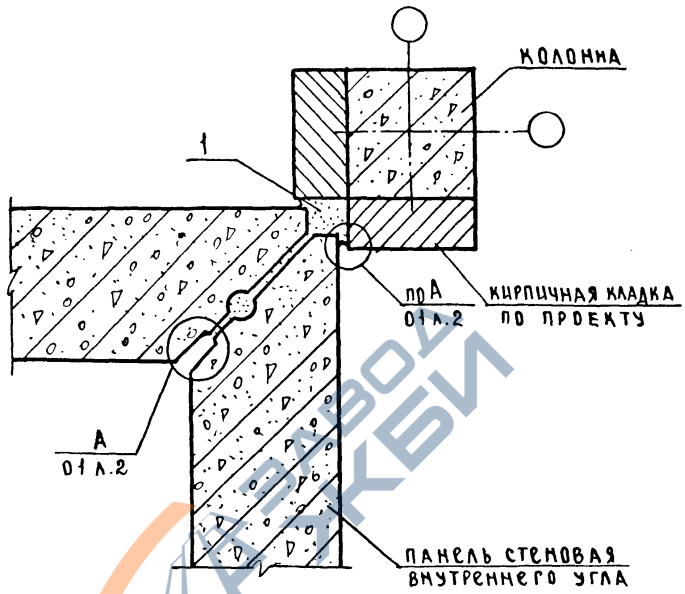

Спецификацию на узел см. документ 35

ИНВ. № ПОДП. ПОДПИСЬ И ДАТА ВЗАИМ. ИМЕНА

НАЧ. ОТА	ВОЛЫМСКИЙ			1.232.4-8.2-1	06	СТАДЯЯ	ЛИСТ	ЛИСТОВ
Н. КОНТР.	ЕГОРОВ					Р		1
ГЛАВ. КОНСТ.	ШАЦ					ТОРГОВО-БЫТОВЫХ ЗАДАНИЙ ТУРИСТСКИХ КОМПЛЕКСОВ ЦНИИЭП		
ГЛАВ. ИНЖ.	НИКОЛАЕВА							
ГЛАВ. ИНЖ.	КОЗОВАЛОВА							
ПРОВЕР.	ХОРОШИЛОВА							
РАЗРАБ.	ЛУГОВАЯ							

<https://zavodjbi.com/>

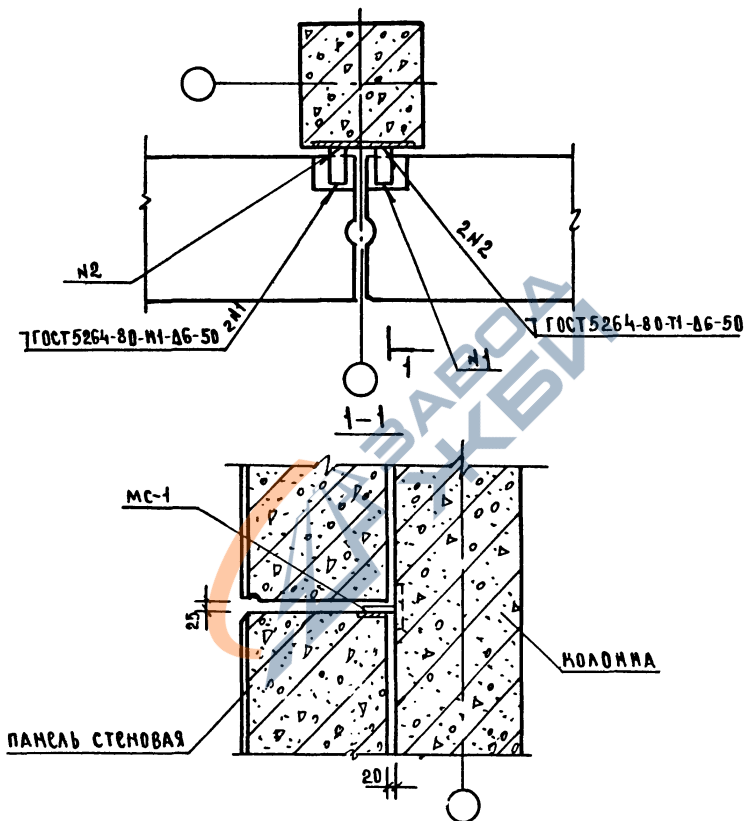

Спецификацию на узел см. документ 37

1.232.1-8.2-1 07

<https://zavodjbi.com/>

Узел 7-1

СТАДИЯ	ЛИСТ	ЛИСТОВ
Р		1
ЦНИИЭП		
ГОРГОВО-БЫТОВЫХ ЗАДАНИЙ И ТУРИСТСКИХ КОМПЛЕКСОВ		

НАЧ.ОТД.	ВОЛЫНСКИЙ	
Н.КОНТР.	ЕРОРОВ	
ГЛ.КОНД.	ШАЦ	
Г.Ш.П.	КИНОВАЛОВА	
Г.Ш.П.	НИКОЛАЕВА	
ПРОВЕРИЛ	ХОРДШИЛОВА	
РАЗРАБ.	ЛУГОВАЯ	

<https://zavodjbi.com/>

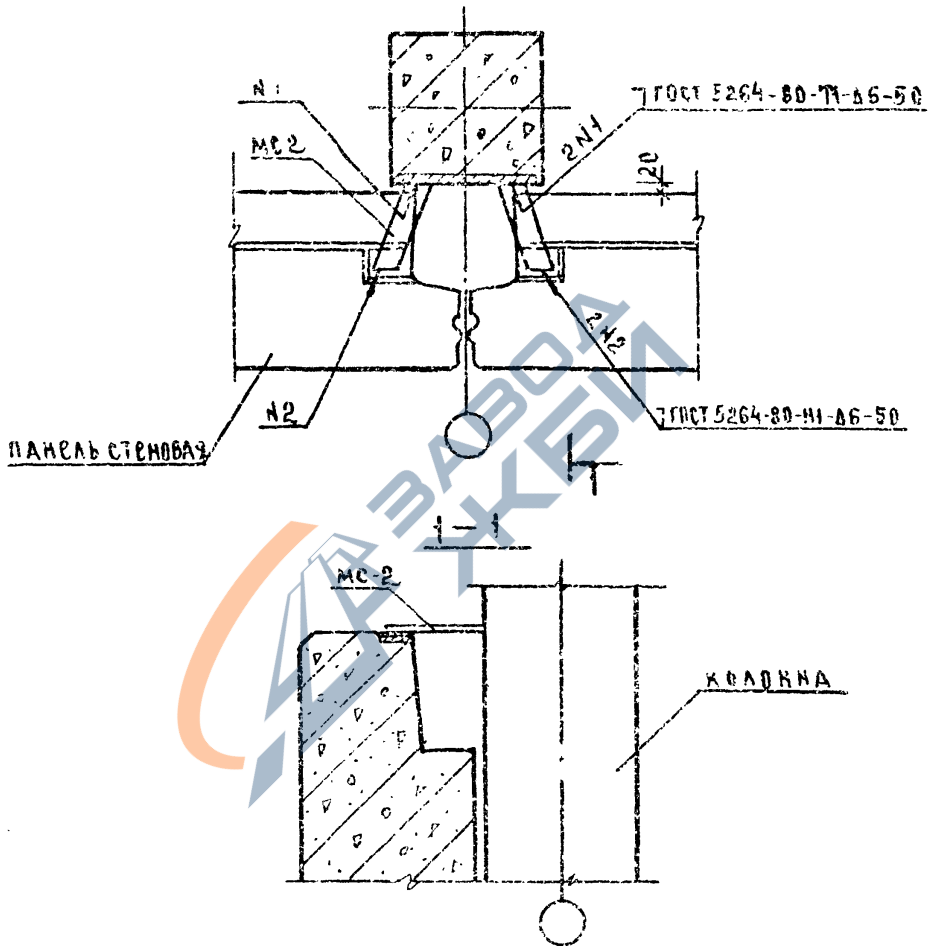

ПАНЕЛЬ СТЕНОВАЯ

ГОСТ 5264-80-TA-A6-50

ГОСТ 5264-80-MI-A6-50

MC-2

КВАДРНА

СЕРТИФИКАЦИЯ НА УЗЕЛ СМ ДОКУМЕНТ 37

ЧИВ. № ПОДА. ПОДАПСИ. И ДАТА. ВЗАМ. ДИВ.НТ

ИЗДАТЕЛЬСТВО	ИЗДАТЕЛЬСТВО	ИЗДАТЕЛЬСТВО	ИЗДАТЕЛЬСТВО
ИЗДАТЕЛЬСТВО	ИЗДАТЕЛЬСТВО	ИЗДАТЕЛЬСТВО	ИЗДАТЕЛЬСТВО
ИЗДАТЕЛЬСТВО	ИЗДАТЕЛЬСТВО	ИЗДАТЕЛЬСТВО	ИЗДАТЕЛЬСТВО
ИЗДАТЕЛЬСТВО	ИЗДАТЕЛЬСТВО	ИЗДАТЕЛЬСТВО	ИЗДАТЕЛЬСТВО
ИЗДАТЕЛЬСТВО	ИЗДАТЕЛЬСТВО	ИЗДАТЕЛЬСТВО	ИЗДАТЕЛЬСТВО
ИЗДАТЕЛЬСТВО	ИЗДАТЕЛЬСТВО	ИЗДАТЕЛЬСТВО	ИЗДАТЕЛЬСТВО

1.232.1-8 2-1 08

СТАДИЯ	ЛИСТ	ЛИСТОВ
Р		1
ТОРГОВО-БЮДЖЕТНОЕ ЗАКЛЮЧЕНИЕ УПРАВЛЕНИЯ ИЖСМУ РАЙОНА		
ЧИНИЭП		

<https://zavodjbi.com/>

<https://zavodjbi.com/>

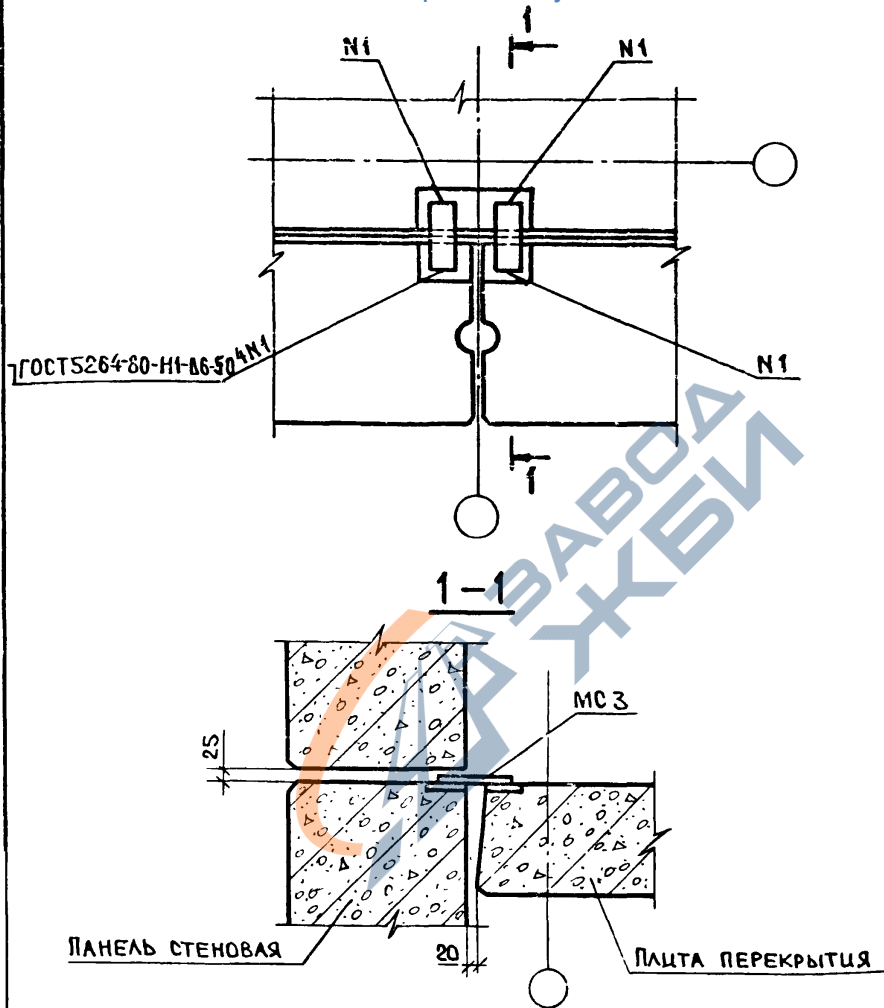

СПЕЦИФИКАЦИЮ НА УЗЕЛ СМ. ДОКУМЕНТ ЗР

НАЧ. СТА.	ВОЛЫНСКИЙ	<i>[Signature]</i>
И КОНТР.	ХОРОШЛОВА	<i>[Signature]</i>
СЛ. КОН. ОТ.	ЩАЦ	<i>[Signature]</i>
ГИП	НИКОЛАЕВА	<i>[Signature]</i>
ГИП	КОНОВАЛОВА	<i>[Signature]</i>
ПРОВЕР.	НИКОЛАЕВА	<i>[Signature]</i>
РАЗРАБ.	ЕГОРОВ	<i>[Signature]</i>

1.232.1-8. 2-1 09

<https://zavodjbi.com/>
УЗЕЛ 8-1

СТАЦИЯ	ЛИСТ	ЛИСТОВ
Р		1
ЦНИИЭП ТОРГОВО-БЫТОВЫХ СААНИ И ТСПЛОТСКИХ КОМПЛЕКСОВ		

<https://zavodbi.com/>

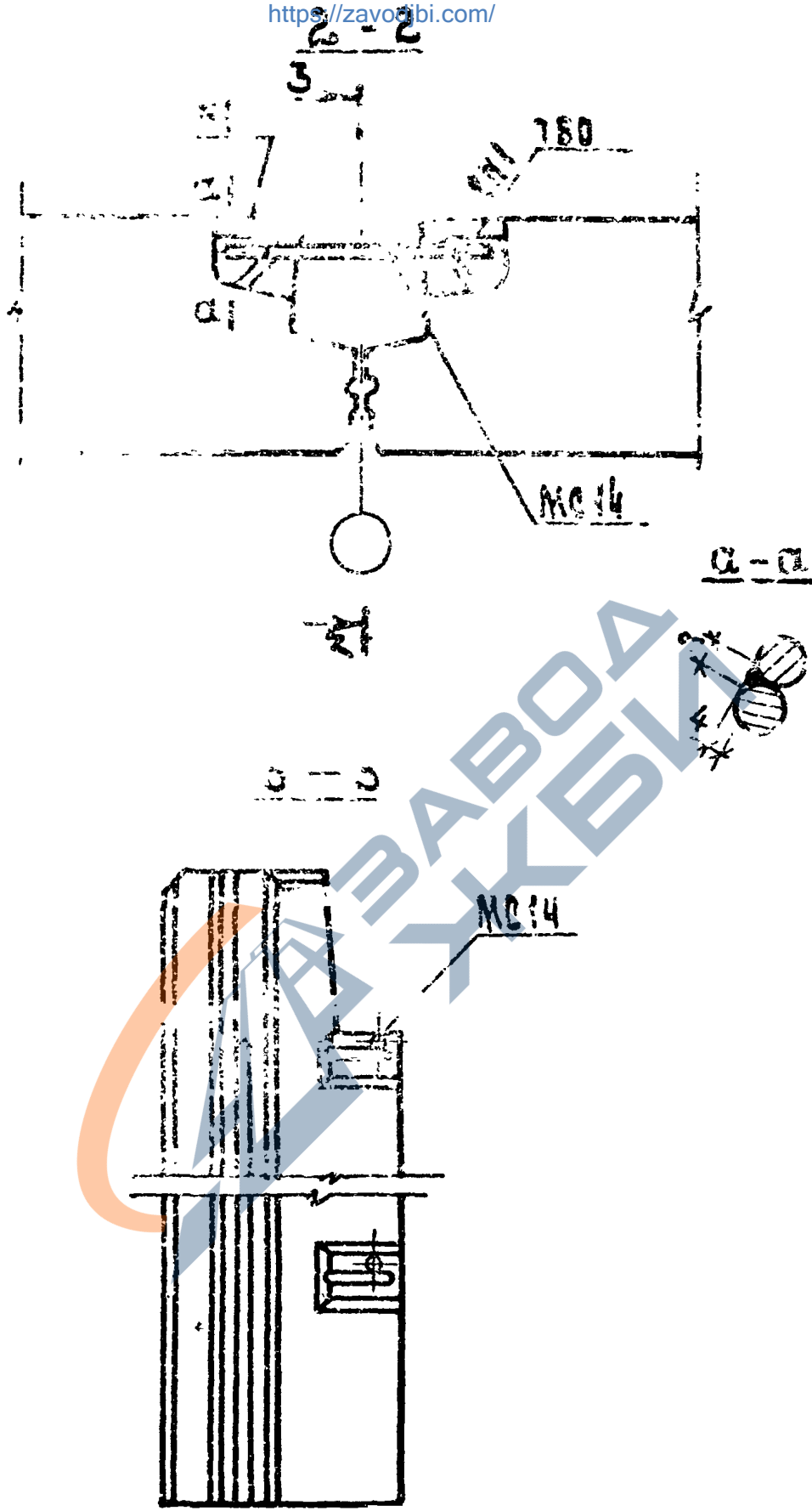

1. 232.1-8. 2-1	10	Лист
		2

<https://zavodbi.com/>

22273 19

ФОРМАТ А4

<https://zavodjbi.com/>

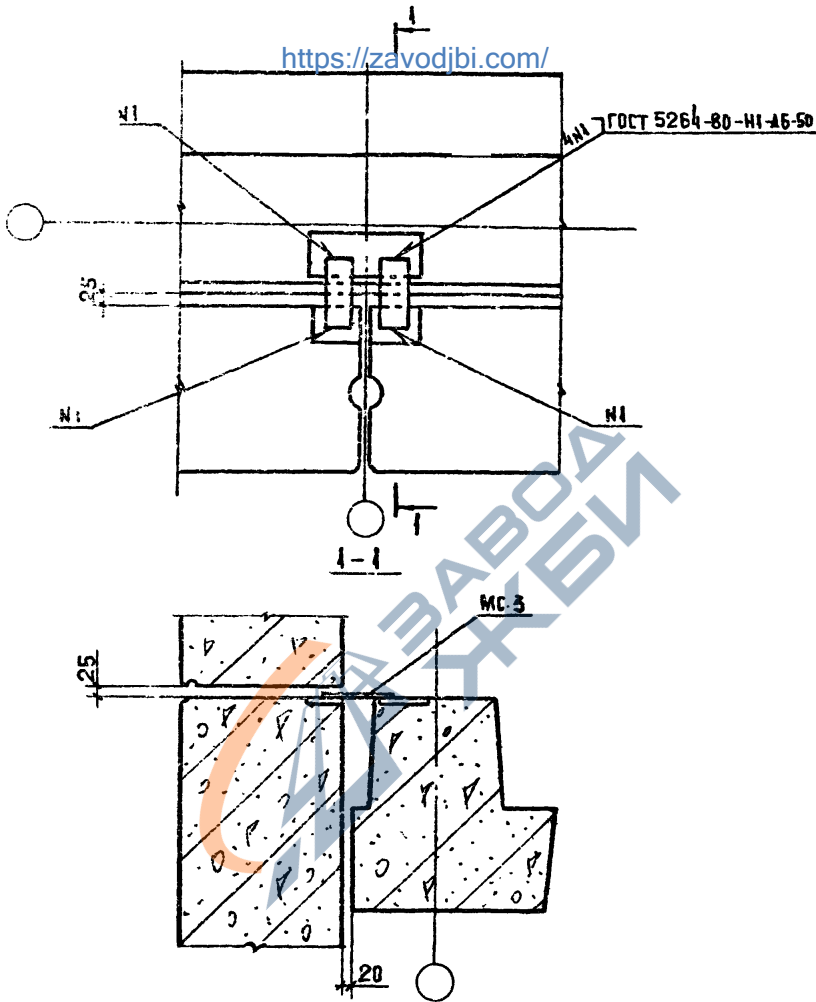

СПЕЦИФИКАЦИЮ НА УЗЕЛ СМ. ДОКУМЕНТ 37

1.232.1-8.2-1 11

НАЧ. ОТД.	БОЛЫНСКИЙ	<i>[Signature]</i>
И. КОНТР.	ЛУГОВАЯ	<i>[Signature]</i>
ТА КОН. СЦ.	ИЩАЦ	<i>[Signature]</i>
ГИ П.	НИКОЛАЕВА	<i>[Signature]</i>
ГИ П.	КОНОВАЛОВА	<i>[Signature]</i>
ПРОВЕРИЛ	НИКОЛАЕВА	<i>[Signature]</i>
РАЗРАБ.	ЕГОРОВ	<i>[Signature]</i>

УЗЕЛ 9-1
<https://zavodjbi.com/>

СТАДИЯ	ЛИСТ	ЛИСТОВ
Р		1
ЦНИИЭП ТОРГОВО-БЫТОВЫХ ЗАДАНИЙ И ТЭРМОТЕХНИЧЕСКИХ КОМПЛЕКТОВ		

22273 20

ФОРМАТ А4

<https://zavodjbi.com/>

ПАНЕЛЬ СТЕНОВАЯ

ГОСТ 5264-80. ИЛ. А6-50

ГОСТ 5264-80. ИЛ. А6-50

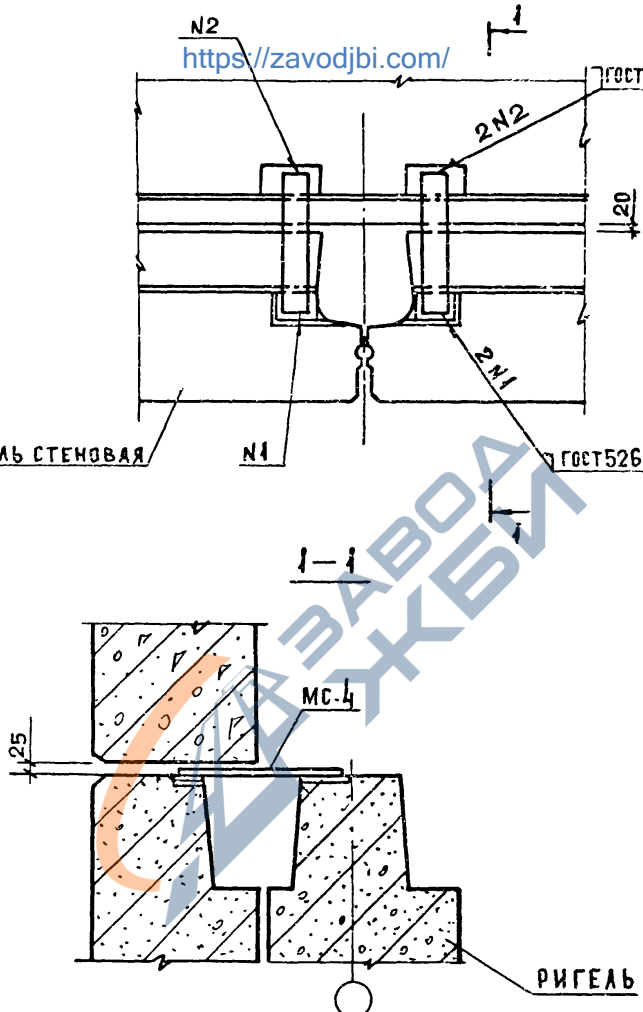

СПЕЦИФИКАЦИЮ НА УЗЕЛ СМ. ДОКУМЕНТ 37

1.232.1-8.2-1 12

УЗЕЛ 9-2

<https://zavodjbi.com/>

ИНВ. № ПОДА. ПОДПИСЬ И ДАТА ВЗАМ. ИЛЛ. №

НАЧ. ОТД.	ВОЛЬИНСКИЙ	
И. КОНТР.	ЕГОРОВ	
ГЛ. КОНСТР.	ШАЦ	
ГИП	НИКОЛАЕВА	
ГИП	КОНОВАЛОВА	
ПРОВЕРИЛ	ХОРОШИЛОВА	
РАЗРАБ.	ЛУГОВАЯ	

СТАДИЯ	ЛИСТ	ЛИСТОВ
Р		1
ЦНИИЭП ТОРГОВО-БЫТОВЫХ ЗАДАНИЙ И ТУРИСТСКИХ КОМПЛЕКСОВ		

22273 21

ФОРМАТ А4

<https://zavodjbi.com/>

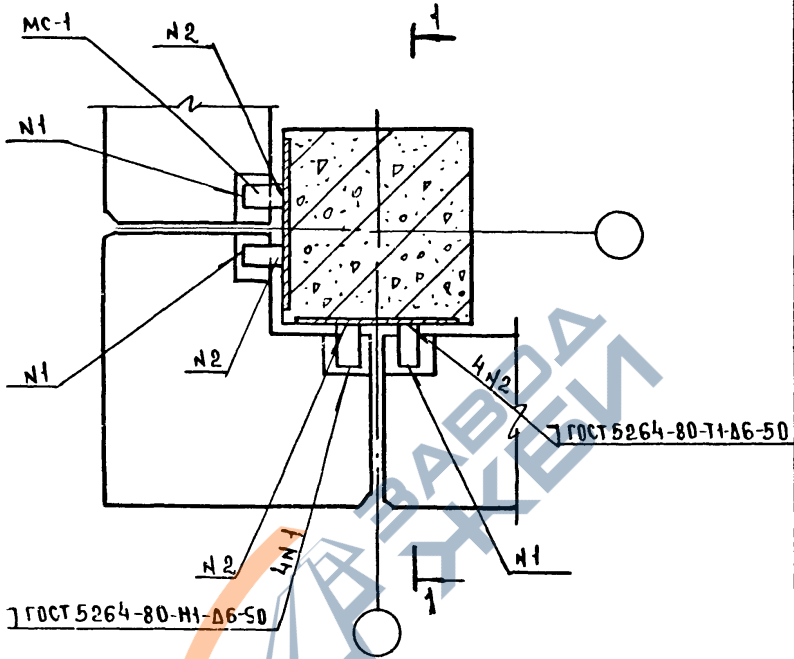

Сечение 1-1 см. документ 07.
 Спецификацию на узел см. документ 37

НАЧ ОТА	ВОЛЫМСКИЙ	<i>[Signature]</i>
Н.КОНТР	БЕЗДОВА	<i>[Signature]</i>
ГЛ.ИНЖ.ПР	ШАЦ	<i>[Signature]</i>
Г.И.П.	НИКОЛАЕВА	<i>[Signature]</i>
Г.И.П.	КОМОВАЛОВА	<i>[Signature]</i>
ПРОВЕР	НИКОЛАЕВА	<i>[Signature]</i>
РАЗРАБ	ЕГОРОВ	<i>[Signature]</i>

1.232.1-8.2-1 13

<https://zavodjbi.com/>

СТАДИЯ	ЛИСТ	ЛИСТОВ
Р		1
ЦНИИЭП		
ТОРГОВО-БЫТОВЫХ ЗАМНИ И ТУРИСТСКИХ МАМЛОВКОВ		

<https://zavodjbi.com/>

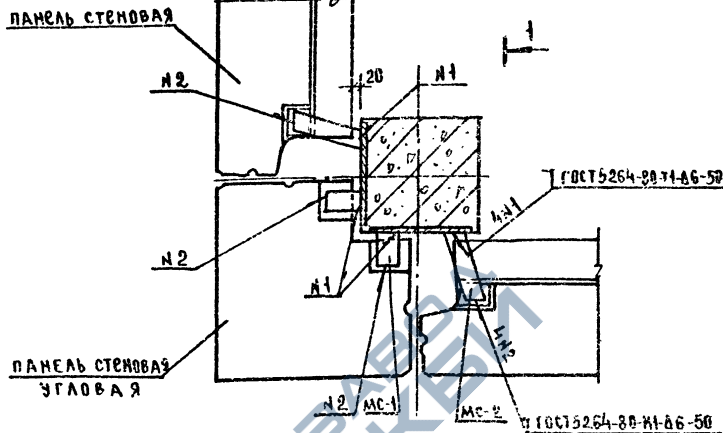

Сечение 1-1 см. документ №
 Спецификацию на «ЗСБ см. документ 3»

ИДЕНТИФИКАЦИОННЫЙ КОД
 ПОДПИСЬ И ПЕЧАТЬ
 ИЛИ ПОДПИСЬ И ПЕЧАТЬ
 ИЛИ ПОДПИСЬ И ПЕЧАТЬ
 ИЛИ ПОДПИСЬ И ПЕЧАТЬ

ИДЕНТИФИКАЦИОННЫЙ КОД	ПОДПИСЬ И ПЕЧАТЬ	ПОДПИСЬ И ПЕЧАТЬ	ПОДПИСЬ И ПЕЧАТЬ
ИДЕНТИФИКАЦИОННЫЙ КОД	ПОДПИСЬ И ПЕЧАТЬ	ПОДПИСЬ И ПЕЧАТЬ	ПОДПИСЬ И ПЕЧАТЬ
ИДЕНТИФИКАЦИОННЫЙ КОД	ПОДПИСЬ И ПЕЧАТЬ	ПОДПИСЬ И ПЕЧАТЬ	ПОДПИСЬ И ПЕЧАТЬ
ИДЕНТИФИКАЦИОННЫЙ КОД	ПОДПИСЬ И ПЕЧАТЬ	ПОДПИСЬ И ПЕЧАТЬ	ПОДПИСЬ И ПЕЧАТЬ

1 232.1-8. 2-1 14

<https://zavodjbi.com/>

УЗБА 10-2

СТАДИЯ	ЛИСТ	ЛИСТОВ
Р	1	1
ЦНИИЭП ГОРОВО-БЫТОВСКИЙ ЗАДАНИИ ТИПОГРАФИЯ КОМПЛЕКТОВ		

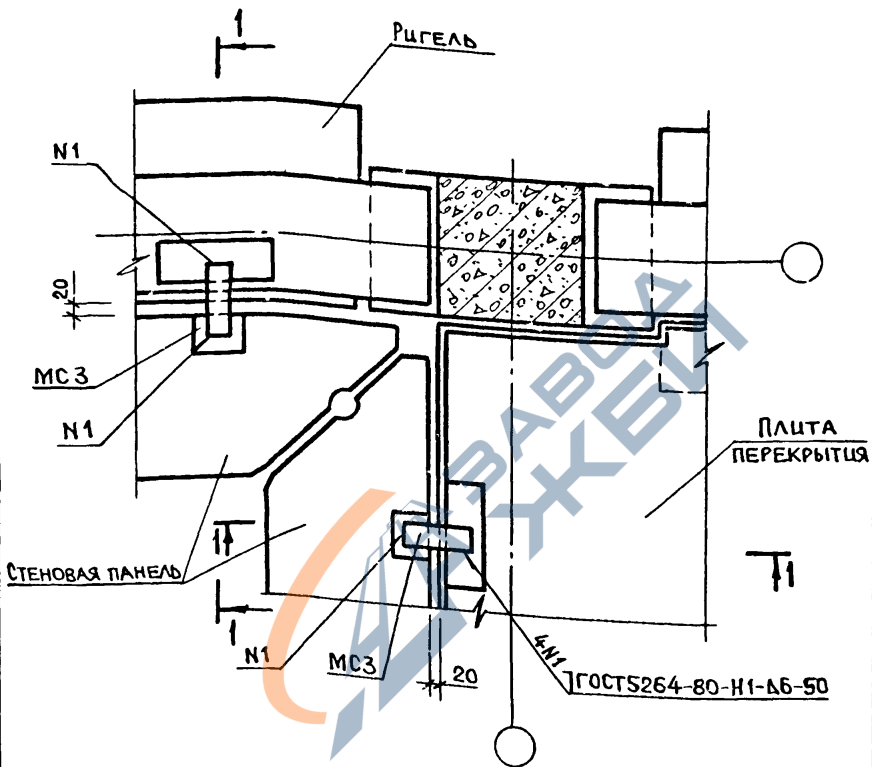

СЕЧЕНИЕ 1-1 СМ. ДОКУМЕНТ 11.

СПЕЦИФИКАЦИЮ НА УЗЕЛ СМ. ДОКУМЕНТ 38.

НАЧ. ОТД.	ВОЛЫНСКИЙ	<i>Волынский</i>
Н. КОНТР.	БЕРЛОВА	<i>Берлова</i>
ГЛ. КОНД.	ЩАЦ	<i>Щац</i>
ГИП	НИКОЛАЕВА	<i>Николаева</i>
ГИП	КОНОВАЛОВА	<i>Конавалова</i>
ПРОВЕР.	КОРОШЛАОВА	<i>Корощлаова</i>
РАЗРАБ.	БГОРОВ	<i>Бгоров</i>

1.232.1-8. 2-1 15

УЗЕЛ 11

<https://zavodjbi.com/>

СТАДИА	ЛИСТ	ЛИСТОВ
Р		1
ЦНИИЭП		ТОРГОВО-ВЫТОВОЙ ЗАКАЗНИК ФРИСТЕКШ КОМПЛЕКС

22273 24

ФОРМАТ А4

<https://zavodjbi.com/>

12

ПАРАПЕТНЫЕ ПАНЕЛИ

ЗАЧЕКАНТЬ ЦЕМЕНТНЫМ
РАСТВОРОМ

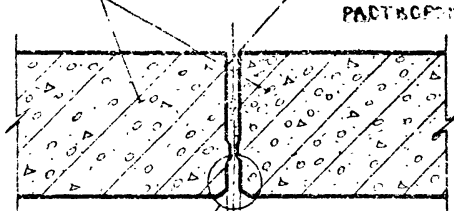

А
01 Л. 2

13

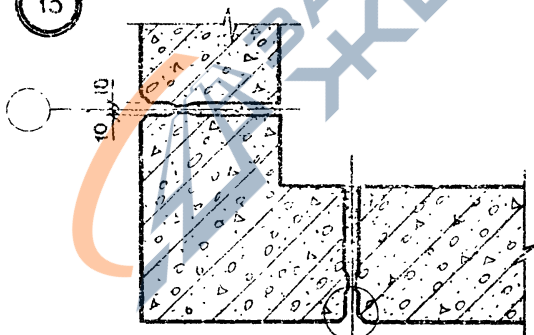

А
01 Л. 2

СПЕЦИФИКАЦИЮ НА УЗЛЫ СМ. ДОКУМЕНТ 36

ИМЯ, ИМПОД. ПОДПИСЬ И ДАТА ВЗАИМ. ЦИФР.

НАЧ. ОГА	ВОЛЫНСКИЙ	<i>[Signature]</i>	
И. КОНТР.	ЕГОРОВ	<i>[Signature]</i>	
СА. КОН. СТ.	ШАЦ	<i>[Signature]</i>	
ГИП	НИКОЛАЕВА	<i>[Signature]</i>	
ГИП	КОПРАЛОВА	<i>[Signature]</i>	
ПРОВЕР.	ХОРОШИЛОВА	<i>[Signature]</i>	
РАЗРАБ.	ЛУГОВАЯ	<i>[Signature]</i>	

1.232.1-8.2-1 16

<https://zavodjbi.com/>

УЗЛЫ 12, 13

СТАДИЯ	ЛИСТ	ЛИСТОВ
Р		1

ТОРГОВО-
БУДОВЕЛ.
ЗАДАНИИ И
ПРОЦЕДУРЫ
РАБОТЫ

ЦИНИЭП

<https://zavodjbi.com/>

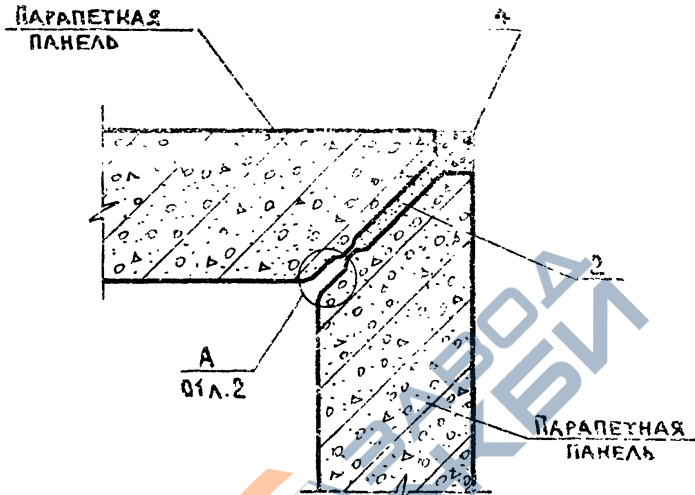

СПЕЦИФИКАЦИЮ НА УЗЕЛ СМ ДОКУМЕНТ 36

НАЧ. ОТА	ВОЛЫНСКИЙ	<i>[Signature]</i>
Н. КОНТР.	ЕГОРОВ	<i>[Signature]</i>
ГЛАВ. КОМ. СУ	ШАЦ	<i>[Signature]</i>
ГЛ. П.	НИКОЛАЕВА	<i>[Signature]</i>
ГЛ. П.	КОНОШАЛОВА	<i>[Signature]</i>
ПРОВЕР.	КОРОШЛАОВА	<i>[Signature]</i>
РАЗРАБ.	ЛУГОВАЯ	<i>[Signature]</i>

1.232.1-8.2-1 17

УЗЕЛ 14
<https://zavodjbi.com/>

СТАДИЯ	ЛИСТ	ЛИСТОВ
Р	•	1
ЦНИИЭП ТОРГОВО- БЫТОВЫХ ЗАДАНИИ И ТЕХНИЧЕСКОЕ КОМПЛЕКСОМ		

22273 26

ФОРМАТ А4

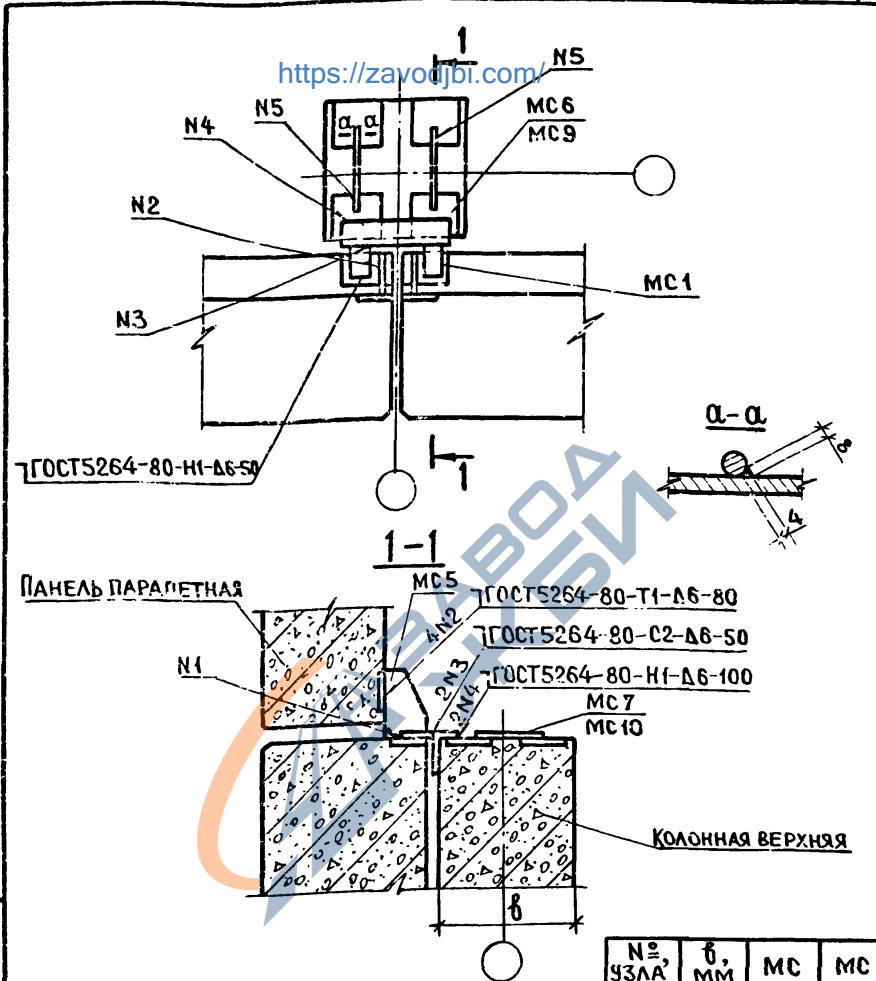

СПЕЦИФИКАЦИЮ НА УЗЛЫ СМ. ДОКУМЕНТ 38, 39.

ИВ. № ПОДА. ПОДПИСЬ И ДАТА ВЗАМ. ДИВ. И

НАЧ. ОТД.	ВОЛЫНСКИЙ	
И. КОНТР.	БЕРЛОВА	
ГЛ. КОН. ОТ.	ШАЦ	
ГИП	НИКОЛАЕВА	
ГИП	КОНОВАЛОВА	
ПРОВЕР.	НИКОЛАЕВА	
РАЗРАБ.	ЕГОРОВ	

1.232.1-8. 2-1 18

УЗЛЫ 15-1; 16-1

СТADIЯ	ЛИСТ	ЛИСТОВ
Р		1
ЦНИИЭП ТОРГОВО-ВЫТОВЫХ ЗААНУ И ТРИСТ-УИ КОМПАКЕВ		

<https://zavodjbi.com/>

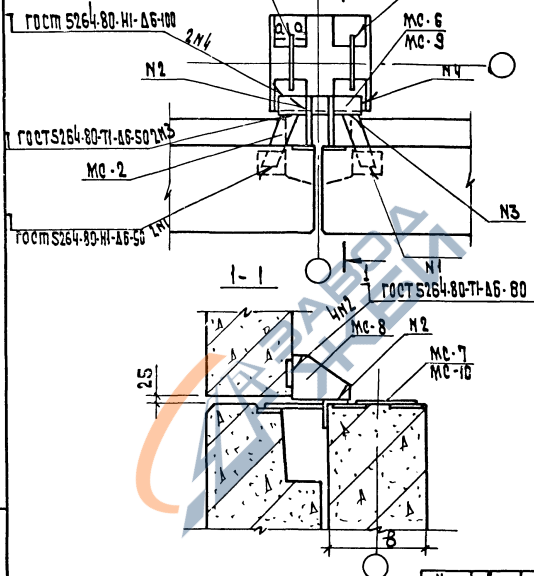

Сечение а-а см. документ 18.

Спецификацию на узлы см. документ 38,39.

№ узла	В.М.М.	МС	МС
15-2	300	6	7
16-2	400	9	10

Ш.В.А. ПОДЛ. ПОДЛ. Ч. ДАТА
 В.В.А.М. ИЮН. 19

Нач. отд.	А.В.И.Н.С.К.И.Н.		
Н.контр.	Б.Е.Р.Л.О.В.А.		
Гл. кон. отд.	Ш.А.Ч.		
Г.И.П.	Н.И.К.О.Л.А.Е.В.А.		
Г.И.П.	К.О.М.А.Р.О.В.А.Е.В.А.		
Провер.	Н.И.К.О.Л.А.Е.В.А.		
РАЗРАБ.	Е.Г.О.Р.О.В.		

1. 232. 1-8. 2-1 19

<https://zavodjbi.com/>
 Узлы 15-2; 16-2

Стандарт	Лист	Листов
Р		1
ЦНИИЭП		

Моск. обл. НИИОФТИХ
 З.В.И.Ч.И.Ч.
 Турецкий
 Комплекс

<https://zavodjbi.com/>

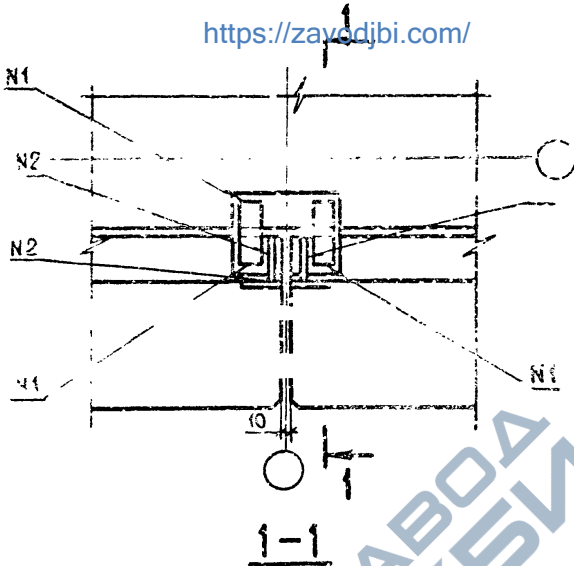

ПАНЕЛЬ ПАРАПЕТНАЯ

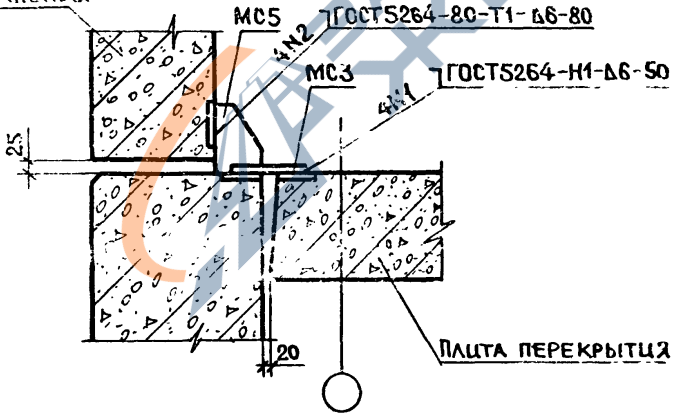

ПЛИТА ПЕРЕКРЫТИЯ

СПЕЦИФИКАЦИЮ НА УЗЕЛ СМ. ДОКУМЕНТ 38.

НАЧ. ОТА	ВОЛЫНСКИЙ	<i>[Signature]</i>
Н. КОНТР.	БЕРАОВА	<i>[Signature]</i>
Д. КОН. ОТ	ШАЦ	<i>[Signature]</i>
ГЦП	НИКОЛАЕВА	<i>[Signature]</i>
ГЦП	КОЖОВАЛОВА	<i>[Signature]</i>
ПРОВЕР.	НИКОЛАЕВА	<i>[Signature]</i>
РАЗРАБ.	ЕГОРОВ	<i>[Signature]</i>

1.232.1-8.2-1 20

УЗЕЛ 17-1
<https://zavodjbi.com/>

СТАДИЯ	ЛИСТ	ЛИСТОВ
Р		1
ЦНИИЭП ТОРГОВО- БЫТОВЫХ МАШИН И ТРАКТОРОВ КОМПЛЕКСОВ		

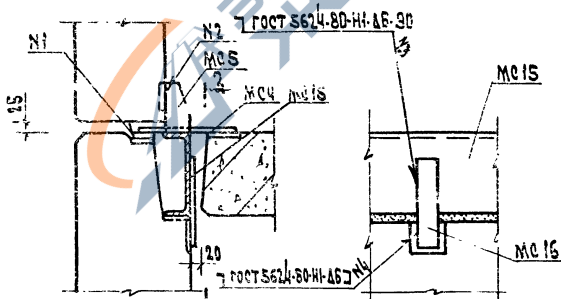
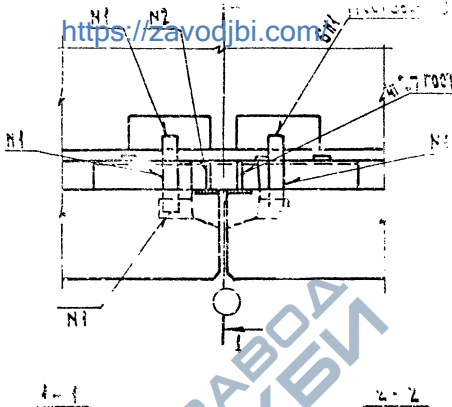

Мс 16 приварить к Мс 15 до устаревания
 Спецификацию на узел см. документ 39

ИЗМ. ПОДП. И ДАТА ИЗМ. ИЛИ ПОДП. И ДАТА

Исполн.	Сотников	
Нач. отд.	Костыров	
Сл. зам. от.	Иванов	
Инж.	Иванова	
Провер.	Андреева	
Разраб.	Егорова	

1.232.1-8.2-1 21		
Стандия	Иуст	Иметов
Р		1
Узел 17-2		
торгово-сырьевой завод в г. Ленинград		

<https://zavodjbi.com/>

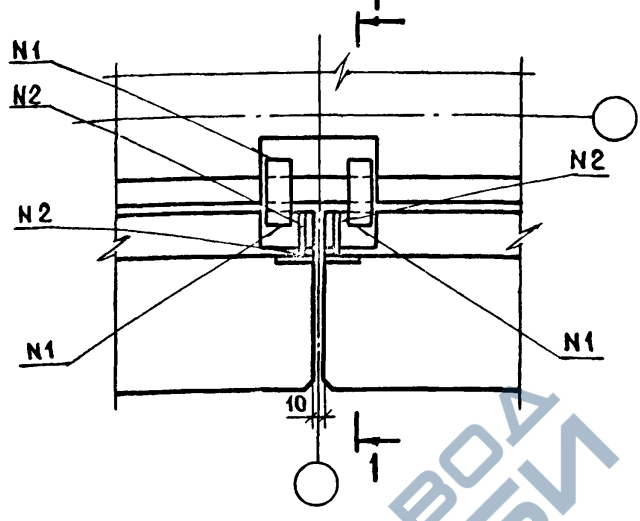

1-1

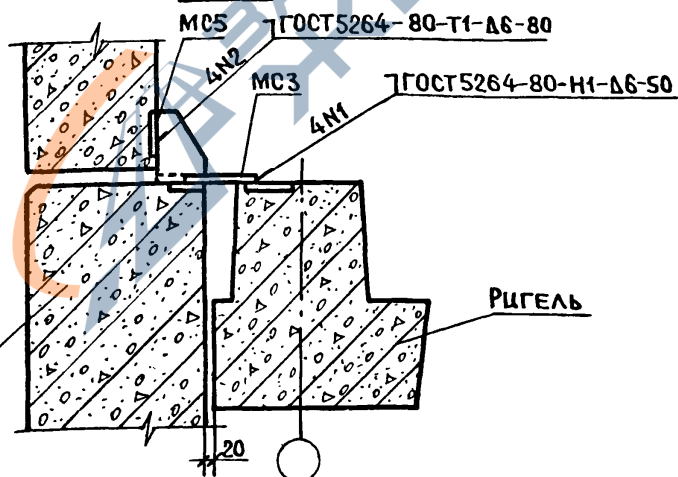

ПАНЕЛЬ СТЕНОВАЯ

РИГЕЛЬ

СПЕЦИФИКАЦИЮ НА УЗЕЛ СМ. ДОКУМЕНТ 38

НАЧ. ОТД.	ВОЛЫНСКИЙ	<i>[Signature]</i>
Н. КОНТР.	БЕРАЛОВА	<i>[Signature]</i>
ГЛА. КОН. ОТ.	ШАЦ	<i>[Signature]</i>
ГЦП	НИКОЛАЕВА	<i>[Signature]</i>
ГЦП	КОНОВАЛОВА	<i>[Signature]</i>
ПРОВЕР.	НИКОЛАЕВА	<i>[Signature]</i>
РАЗРАБ.	ЕГОРОВ	<i>[Signature]</i>

1.232.1-8.2-1 22

<https://zavodjbi.com/>

СТАЛШ	ЛИСТ	ЛИСТОВ
Р		1
ЦНИИЭП		
ТОРГОВО-БЫТОВЫХ ЗАДАНИЙ И ТЕХНИЧЕСКИХ КОМПЛЕКТОВ		

<https://zavodjbi.com/>

по 1

ГОСТ 5264-80-71-Δ6-80

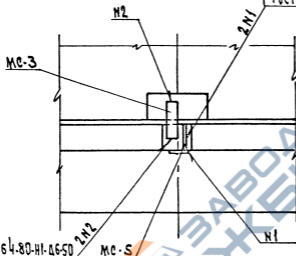

Спецификацию на узел см. документ 38

Сеченке 1-1 см. документ 20

<https://zavodjbi.com/>

1.232.1-8.2-1 24

Узел 19-1

№	И.И.И.	К.И.И.	К.И.И.
1			
2			
3			
4			
5			
6			
7			
8			
9			
10			

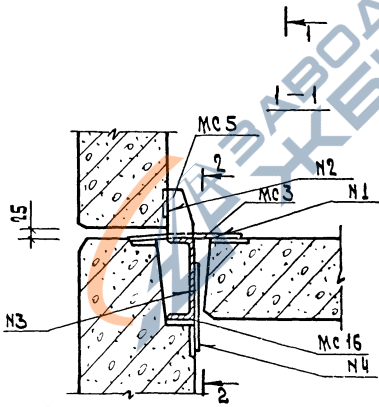
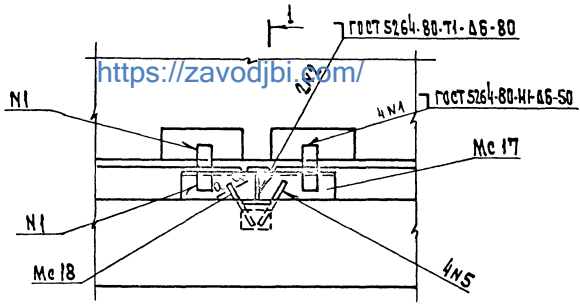

Спецификацию на узел см. документ 39
 Сечение 2-2 см. документ 21
 Сечение а-а см. документ 18

ИЗВ. И ПОДП. Д. А. ТАТАРОВА
 ИЗМ. И ПОДП. Д. А. ТАТАРОВА

И.О.И.О.	Я.А.А.А.А.	
И.О.И.О.	Я.А.А.А.А.	
И.О.И.О.	Я.А.А.А.А.	
И.О.И.О.	Я.А.А.А.А.	
И.О.И.О.	Я.А.А.А.А.	
И.О.И.О.	Я.А.А.А.А.	
И.О.И.О.	Я.А.А.А.А.	

1. 232. 1-8. 2-1 25		
Степан	Лисов	Лисов
Р		1
ЦНИИЭП		
Торгово-выставочный зал и музейно-концертный		

<https://zavodbi.com/>

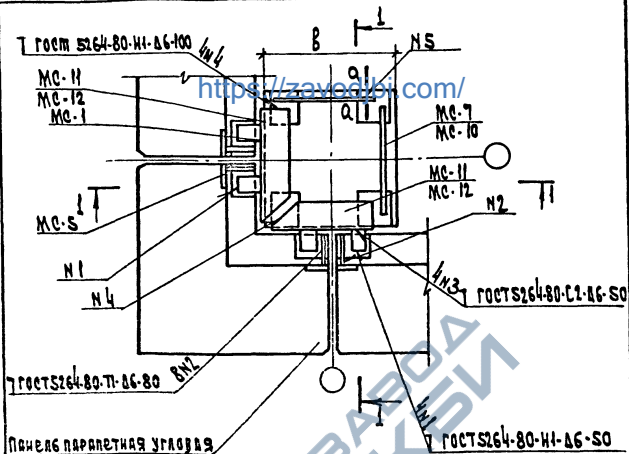

№ узла	В, мм	МС	МС
20-1	300	7	10
21-1	400	11	12

Сечение а-а см. документ 18

Сечение i-i см. документ 18

Спецификацию на узлы см. документ 39

Исполн.	Большаков				1. 232. 1-8. 2-1 26		
Н. контр.	Берлова						
Л. экз. отв.	Чай						
Г. и. п.	Николаев						
Г. и. п.	Кочергаев						
Прозер.	Николаева				Узлы 20-1; 21-1		
Разраб.	Егоров						
					Этапы	Лист	Листов
					Р		1
					ПНИЭП торгово-бытовые здания и торговых комплексов		

<https://zavodjbi.com/>

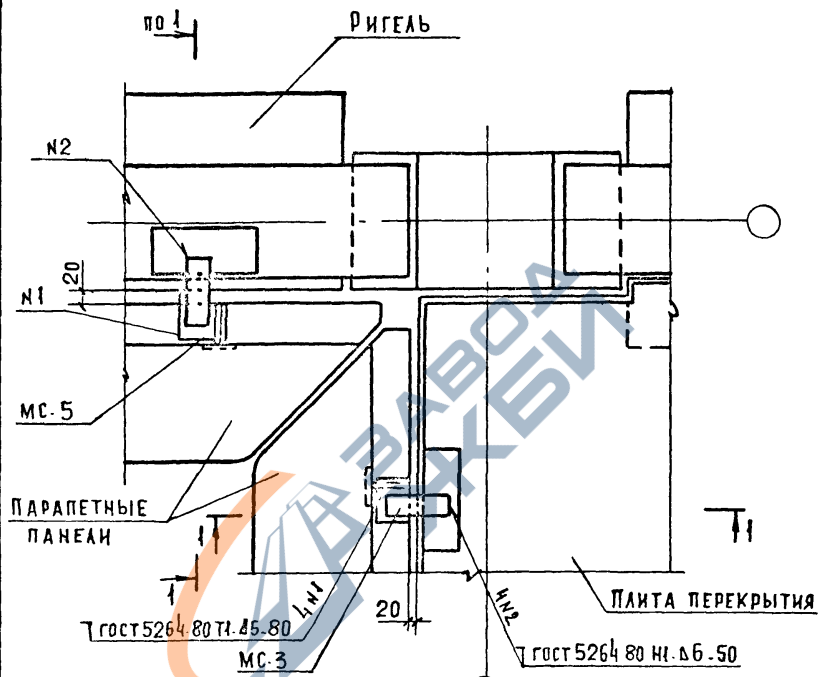

СПЕЦИФИКАЦИЮ НА УЗЕЛ СМ. ДОКУМЕНТ 38.
 СЕЧЕНИЕ 1-1 СМ. ДОКУМЕНТ 22.

1.232.1-8.2-1 28

ИЗМ. ПОДАЛ. ПОДПИСЬ И ДАТА
 ВЗДМ. ИНВ. №:

НАЧ. ОТД.	ВОЛЫНСКИЙ	
И. КОНТР.	ЛУГОВАЯ	
ПР. КОН. ОРГ.	И. ДАЦ	
С. И. П.	НИКОЛАЕВА	
С. И. П.	КОНОВАСОВА	
И. П. С. Е. Р. И. А.	НИКОЛАЕВА	
С. А. Р. А. Б.	ЕГОРОВ	

СТАДИЯ	ЛИСТ	ЛИСТОВ
Р		1
ЦНИЭП		
ТОРГОВО- БЫТОВЫХ ЗДАНИЙ И ТУРИСТСКИХ КОМПЛЕКСОВ		

Узла 22

<https://zavodjbi.com/>

<https://zavodjbi.com/>

23

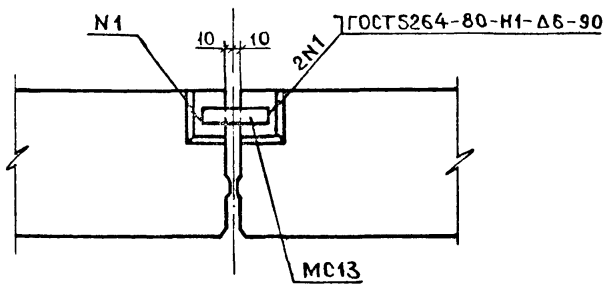

24

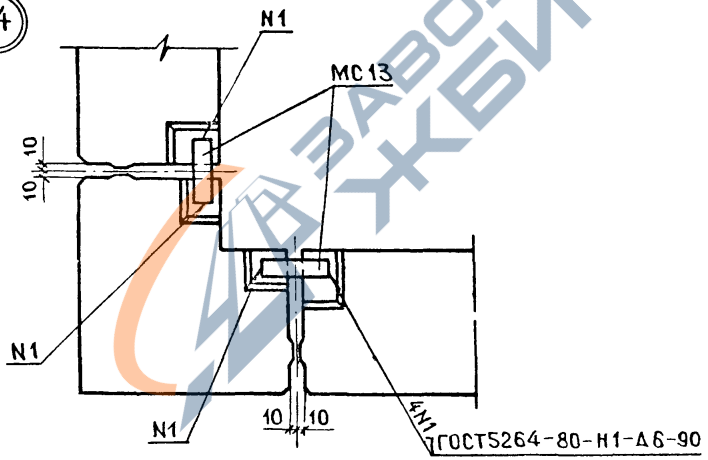

СПЕЦИФИКАЦИЮ НА УЗЕЛ СМ. ДОКУМЕНТ 38

1.232.1-8,2-1 29

<https://zavodjbi.com/>
УЗЕЛ 23, 24

СТАЦИА	ЛИСТ	ЛИСТОВ
Р		1

ТОРГО
БЪЛГО
ЗА
СТАЦИА
ТЕ
КОМПЛЕКС

<https://zavodjbi.com/>

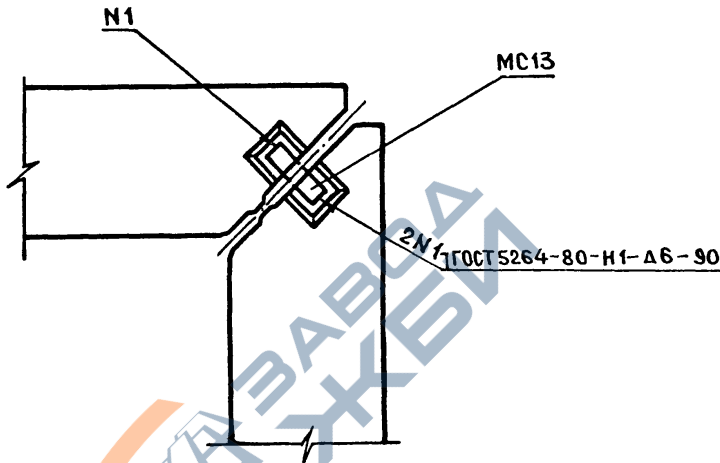

СПЕЦИФИКАЦИЮ НА УЗЕЛ СМ. ДОКУМЕНТ 38

ШЕВ. № ПОДП. ПОДПИСЬ И ДАТА. ВЗАМ. ШЕВ. №

НАЧ. ОТД.	ВОДЫНСКИЙ	<i>[Signature]</i>
Н. КОНТР.	БЕРЛОВА	<i>[Signature]</i>
ГЛ. КОНО.	ШАЦ	<i>[Signature]</i>
ГЦП	НИКОЛАЕВА	<i>[Signature]</i>
ГЦП	КОНОВАЛОВА	<i>[Signature]</i>
ПРОВЕР.	ХОРОШИЛОВА	<i>[Signature]</i>
РАЗРАБ.	ЛУГОВАЯ	<i>[Signature]</i>

1.232.1-8.2-1 30

<https://zavodjbi.com/>

93 ЕК 25

СТАДИЯ	ЛИСТ	ЛИСТОВ
Р		1
ЦНИИЭП ТОРГОВО-ВЫПОЛНИТЕЛЬСКИЕ ЗАДАНИЯ И ТУРПРОЕКЦИИ КОМПЛЕКСОВ		

<https://zavodjbi.com/>

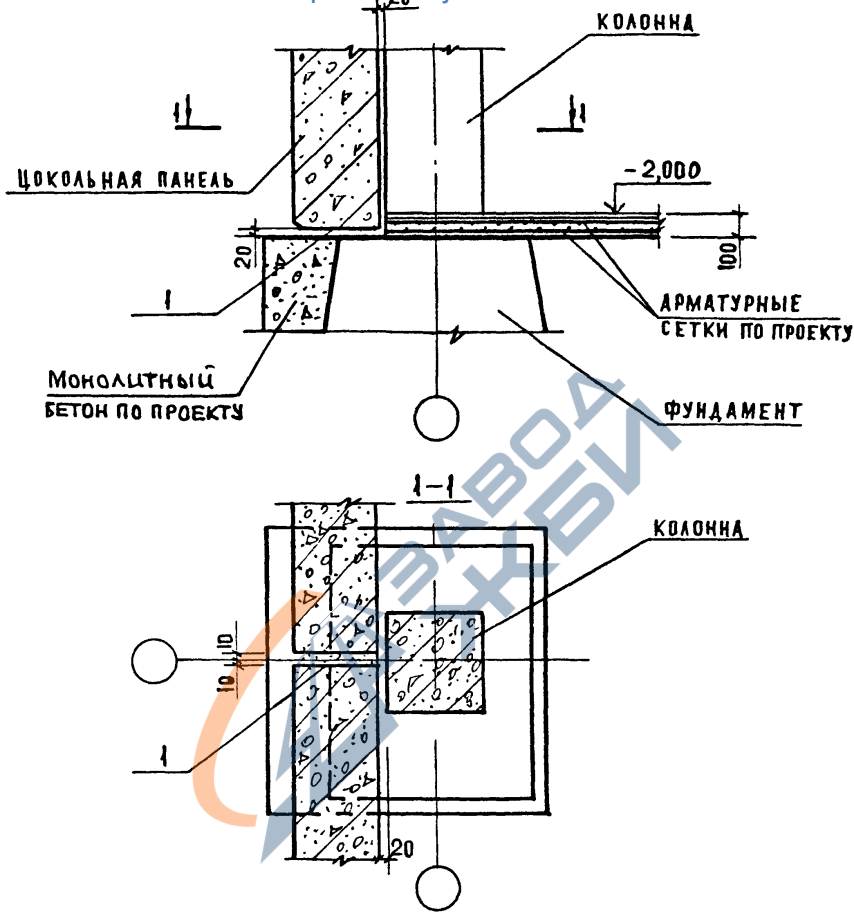

СПЕЦИФИКАЦИЮ НА УЗЕЛ СМ. ДОКУМЕНТ 36

1.232.1-8.2-1 32

ИВ. № ПОДЛ. ПОДПИСЬ И ДАТА ВЗЛМ. ИВ. №

НАЧ. ОТД.	ВОЛЫНСКИЙ	<i>[Signature]</i>
И. КОНТР.	ЕГОРОВ	<i>[Signature]</i>
ГЛАВ. КОНСТР.	ШАЦ	<i>[Signature]</i>
ГИП	НИКОЛАЕВА	<i>[Signature]</i>
ГИП	КОНОВАЛОВА	<i>[Signature]</i>
ПРОВЕРИЛА	ХОРВШИЛОВА	<i>[Signature]</i>
РАЗРАБ.	ЛУГОВАЯ	<i>[Signature]</i>

УЗЕЛ 27

<https://zavodjbi.com/>

СТАНЦИЯ	ЛИСТ	ЛИСТОВ
Р	1	1

ТОРГОВО-БЫТОВЫХ ЗАДАНИИ И ТУРИСТСКИХ КОМПЛЕКСОВ

ЦНИИЭП

<https://zavodjbi.com/>

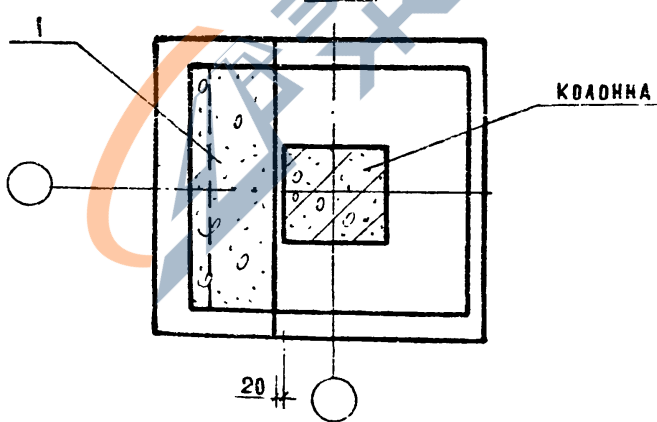
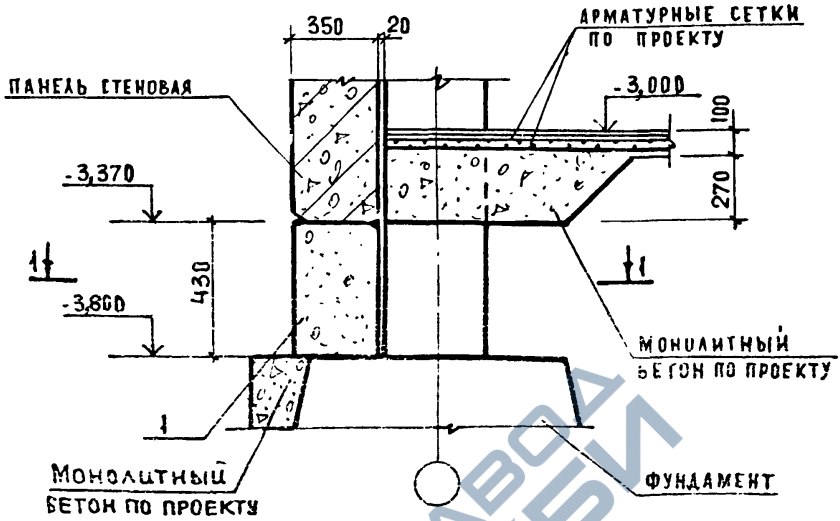

СПЕЦИФИКАЦИЮ НА УЗЕЛ СМ. ДОКУМЕНТ 36

1.232.1-8.2-1 33

УЗЕЛ 28

<https://zavodjbi.com/>

НАЧ. ОТА.	ВОЛЫНСКИЙ	
И КОНТР.	ЕГОРОВ	
ГЛА КОНСТР.	ШАЦ	
ГИП	НИКОЛАЕВА	
ГИП	КОНОВАЛОВА	
ПРОВЕРИЛА	ХОРОШИЛОВА	
РАЗРАБ.	ЛУГОВАЯ	

СТАДИЯ	ЛНСТ	ЛНСТОВ
Р		1
ТОРГОВО-БЫТОВЫХ ЗАДАНИЙ И ТУРИСТСКИХ КОМПЛЕКСОВ		
ЦНИИЭП		

22273

42

ФОРМАТ А4

<https://zavodjbi.com/>

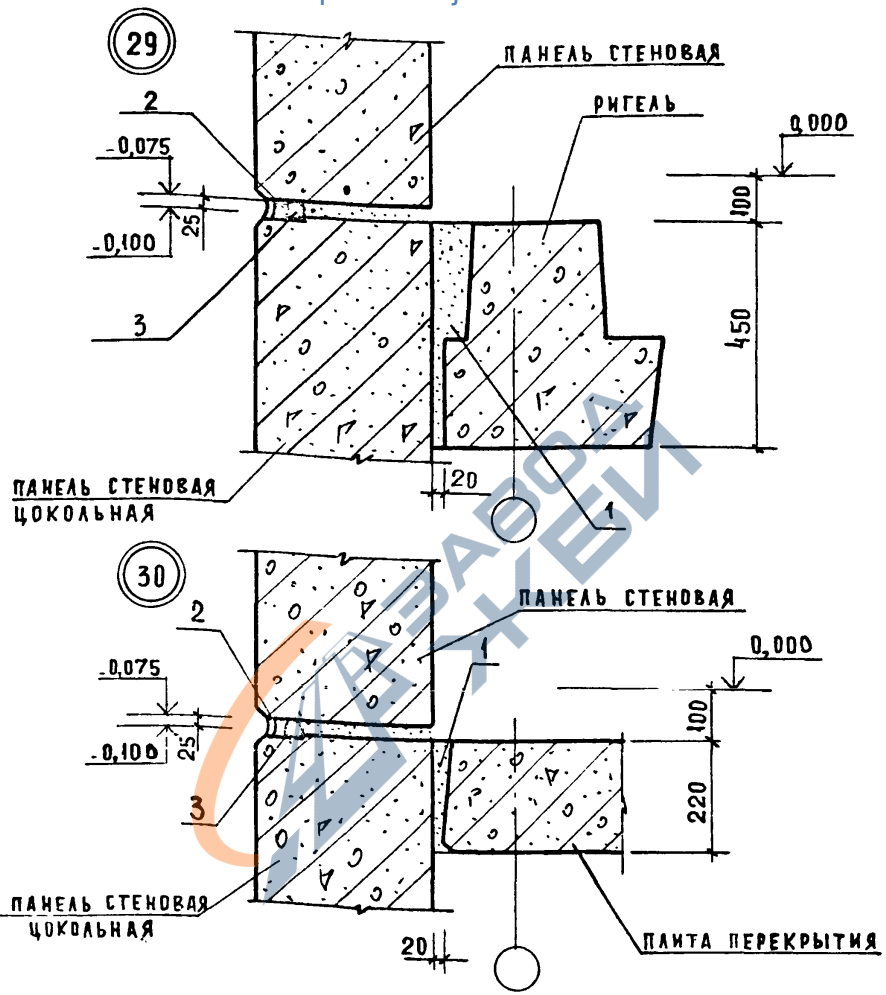

СПЕЦИФИКАЦИЮ НА УЗЕЛ СМ. ДОКУМЕНТ 36

ИНЧ. № ПОДА	ПОДПИСЬ И ДАТА	ВЗАМ. ИНВ. №
	НАЧ. ОТА И КОНТР.	ВОДИНСКИЙ ЕГОРОВ
ИНЧ. № ПОДА	ГА. КОНСТР.	ШАЦ
	ГИП	НИКОЛАЕВА
	ГИП	КОЗОВАЛОВА
	ПРОВЕРКА	ХОРОШИЛОВА
РАЗРАБ.	ЛУГОВА	

1.232.1-8.2-i 34

УЗЛЫ 29;30

СТАДИЯ	ЛИСТ	ЛИСТОВ
Р		
ГОРГДВО БЫТОВЫХ ЗАДАНИИ И ТУРИСТИЧЕСКИХ КОМПЛЕКСОВ		

<https://zavodjbi.com/>

ЦНИИЭП

МАРКА ПОБ	ОБОЗНАЧЕНИЕ	НАИМЕНОВАНИЕ	КОЛ. ЧИЛ УЗЛА									МАССА КГ	ПРИМЕЧАНИЕ
			1-1	1-2	2-1	2-2	3-2	4-2	5-1	5-2	6		
		<u>МАТЕРИАЛЫ</u>											
1		Цементный раствор М100 для толщ панелей					0,003				0,006	0,015	м ³ на 1м шва
		350 мм	0,01	0,01	0,004	0,004				0,02			м ³ на 1м шва
		400 мм	0,011	0,011	0,005	0,005				0,022			м ³ на 1м шва
2		Мастика герметизирующая не отверждающая строительная ГОСТ 14791-79	0,006	0,006	0,002	0,002	0,004	0,003	0,002		0,002		м ³ на 1м шва
3		Прокладка резиновая пористая уплотняющая ГОСТ 19177-81	0,025	0,025	0,005	0,025	0,01		0,005	0,005	0,005		м ³ на 1м шва
4		Керамзитобетон м75		0,1		0,025	0,07	0,1		0,1			м ³ на 1м шва
5		Воздухоизоляционная прокладка герметик "Гуд" 21-29-46-76						0,007					м ³ на 1м шва
6		Винополиэтилен						0,037					м ³ на 1м шва
7		Полимерцементный состав		0,004		0,004							м ³ на 1м шва

Имя ОТД	Вольинский	<i>[Signature]</i>
Имя КОНТР	Хорошавцев	<i>[Signature]</i>
Имя КОНСТ	Шац	<i>[Signature]</i>
Имя ГИО	Шаров	<i>[Signature]</i>
Имя ГИП	Коновалов	<i>[Signature]</i>
Имя ПРОВЕР	Егоров	<i>[Signature]</i>
Имя РАЗРАБ	Берлова	<i>[Signature]</i>

1, 2, 3, 2, 1-8, 2-1 35		
СТЯЖКА	ЛУСТ	ЛУСТОВ
Р		1
Спецификация на узлы		ЦНИИЭП
1-1...6		ГОРОВО ВЫГОВЫХ ЗВЯКИН И ТУРИСТСКИХ КОМПЛЕКСОВ

22273 44

Шифр по КД	Подпись и дата	Разм. шифра

МАРКА ВЭС	Обозначение	Наименование	Код. № узла					Масса, кг	Приме- чание
			26	27	28	29	30		
		<u>МАТЕРИАЛЫ</u>							
1		Цементный раствор м 100 для толщины панели		0,018	0,012		0,026	0,014	м ³ на 1м шва
		250мм	0,045	0,030	0,02				м ³ на 1м шва
		310мм	0,017	0,024	0,02				м ³ на 1м шва
2		Мастика герметизирующая неотверждающая строительная							
		Гост 14791-79	0,002	0,002	0,002		0,002	0,002	м ³ на 1м шва
3		Прокладка резиновая пористая уплотняющая							
		Гост 19177-81	0,005	0,005	0,005		0,005	0,005	м ³ на 1м шва
4		Бетон М 200		0,01		0,19			м ³ на 1м шва

ИРИ ОТД.	ВРАЧЕНСКИЙ	<i>[Signature]</i>
И КОНТР.	ХОР. ЖИЛОВАЯ	<i>[Signature]</i>
ГЛА. КОНСТ.	ЩАЦ	<i>[Signature]</i>
ЧИС	ИРИ. ДВВА	<i>[Signature]</i>
ГИП	КОН. ЖИЛОВАЯ	<i>[Signature]</i>
ПРОВЕР.	<i>[Signature]</i>	
РАЗРАБ.	БЕРАТОВА	<i>[Signature]</i>

1.232. 1-8. 2-1 36

Спецификация на узлы
12-14; 26-30

СТАВКА	АУСМ	АУСМОВ
Р		Г
ЦЕННИЗП		Торгово- выставочный центр и туристский комплекс

22273

45

ИНВ И ПОДА.	ПОДПИСЬ И ДАТА	ВЗЯМ. ИНВ.Н

<https://zavodjbi.com/>

МАРКА, ПОЗ	ОБОЗНАЧЕНИЕ	НАИМЕНОВАНИЕ	КОЛ. НА УЗЛА								МАССА КГ	ПРИМЕЧАНИЕ	
			7-1	7-2	8-1	8-2	9-1	9-2	10-1	10-2			
		ИЗДЕЛИЯ СРЕДИТЕЛЬНЫЕ											
МС1	6.50.060.70	ПОЛОСА 6x50 ГОСТ 103-76 вет 3 сл 5 ГОСТ 335-79 L = 70	2							4	2	0,17	без черт.
МС2	1.232.1-8.2-1.40	МС 2		2							2	0,40	
МС3	6.50.060.140	ПОЛОСА 6x50 ГОСТ 103-76 вет 3 сл 5 ГОСТ 335-79 L = 140			2			2				0,34	без черт.
МС4	1.232.1-8.2-1.41	МС 4					2		2			0,92	
МС4А	1.232.1-8.2-1.43	МС 4А					2		2			0,30	

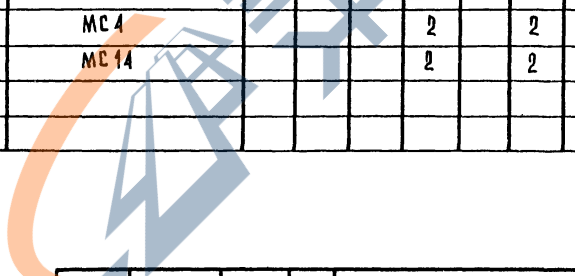

1.232.1-8.2-1.37

НАЧ. ОТД.	ВОЛЫНСКИЙ	<i>[Signature]</i>
Н. КОМТР	ХОРОШУНОВА	<i>[Signature]</i>
ГЛ. КОМСТ	ЩАЦ	<i>[Signature]</i>
ГИП	НИКОЛАЕВА	<i>[Signature]</i>
ГИП	КОШУНОВА	<i>[Signature]</i>
ПРОВЕР.	ЕГОРОВА	<i>[Signature]</i>
ПРЗРЯБ.	БЕРАДОВА	<i>[Signature]</i>

СПЕЦИФИКАЦИЯ НА УЗЛЫ
7-1...10-2

СТЯЖА	ЛУСТ	ЛУСТОВ
Р		1
ЦНИИЭП		ГОРГОВО-БЫТОВО-ЗОНОВО И ТУРИСТСКИХ КОМПЛЕКСОВ

22273 46

ИНВ. № ПОДА	ПОДПИСЬ И ДАТА	ВЗАМ. ИНВ. №

МАРКА ПОЗ.	ОБОЗНАЧЕНИЕ	НАИМЕНОВАНИЕ	КОЛ. НА УЗЛА												МАССА КГ	ПРИМЕЧАНИЕ
			11	15-1	15-2	17-1	18-1	19-1	22	23	24	25				
МС7	8.014.130	Ф8 АІГОСТ5781-82/≠180		2	2									0,07	БЕЗ ЧЕРТ.	
МС8	1.232.1-8.2-1 44	МС8			2									1,23		
МС13	8.50.060.140	-8×50ГОСТ103-76 ПОЛОСА ВСТ3СП5ГОСТ53579 L=140	2			2	2	1	2					0,44	БЕЗ ЧЕРТ.	

22273 48

<https://zavodjbi.com/>

1.232.1-8.2-1 38	ЛИСТ 2
------------------	-----------

47

МАРКА ПОЗ	ОБОЗНАЧЕНИЕ	НАИМЕНОВАНИЕ	КОЛ НА ЧЗЛА								МАССА, КГ	ПРИМЕЧАНИЕ		
			16-1	16-2	17-2	18-2	19-2	20-1	20-2	21-1			21-2	
		УЗДЕЛКА СОЕДИНИТЕЛЬНАЯ												
МС 1	6.50.060.70	-6x50 ГОСТ 103-76 ПОЛОСА в ст.3 сл.5 ГОСТ 535-79 L = 70	2					4	2	4	2	0,17	БЕЗ ЧЕРТ	
МС 2	1.232.1-8.2-1 40	МС 2	2						2		2	0,40		
МС 3	6.50.060.140	-6x50 ГОСТ 103-76 ПОЛОСА в ст.3 сл.5 ГОСТ 535-79 L = 140					2					0,34	БЕЗ ЧЕРТ	
МС 4	1.232.1-8.2-1 41	МС 4		2	2							0,92		
МС 5	1.232.1-8.2-1 40	МС 5	2	2	2	1	4			4		0,79		
МС 7	8.044.130	ФВАТ ГОСТ 5781-82 L = 480					2	2	2			0,09	БЕЗ ЧЕРТ.	
МС 8	1.232.1-8.21 40	МС 8	2							4	4	1,23		

НАЧ ОТД	ВЛАДИСЛАВ				1.232.1-8.2-1 39			СТАЦИЯ	АУСТ	АУСТОВ
И КОНТР.	ХОРОШИЛОВ							Р	1	2
ТА. КОНСТ.	ЩАЦ							ЦНИИЭП		
ГЦП	НИКОЛАЕВА				СПЕЦИФИКАЦИЯ НА ЧЗЛЫ 16-1; 16-2; 17-2...19-2; 20-1...21-2			ТОВАРОВЫХ ЗНАКОВ И УПУЩЕНИЙ ИЛИ НАЗВАНИЙ		
ГИП	КОЧУРАЛОВА									
ПРОВ.	БЕРЛОВА									
РАЗРЯБ.	БЕРЛОВА									

<https://zavodjbi.com/>

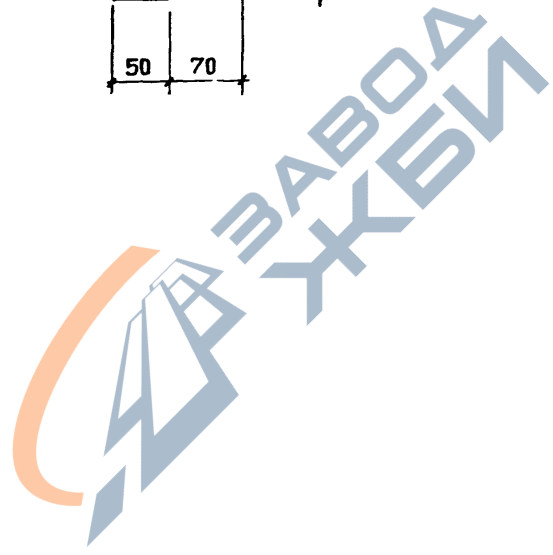
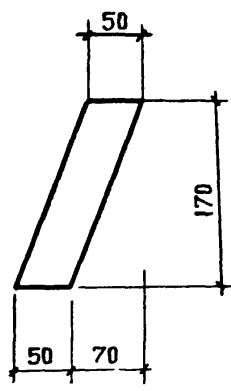

			1.232.1-8.2-1 40				
НАЧ.ОТД.	БОЛЫНСКИЙ		ИЗДЕЛИЕ СРЕДИТЕЛЬНОЕ МС2	СТADIЯ	МАССА	МАШТАБ	
Н.КОНТР.	ХОРОШНАДВА			Р	0,40кг		
ГА.КОМ.ОТД.	ШАЦ			АНСТ	АНСТОВ I		
ГИП	НИКОЛАЕВА			ПОЛОСА - 6x50 ГОСТ 103-76 ГОСТ 3100-88			
ГИП	КОНОВАЛОВА						
ПРОВЕРИЛ	ЕГОРОВ	ЦНИИЭП	ГОРГОВО- БЫТОВЫХ ЗДАНИИ И ТУРИСТСКИХ КОМПЛЕКСОВ				
РАЗРАБ.	БЕРАОВА						

22273 51

ФОРМАТ А4

<https://zavodjbi.com/>

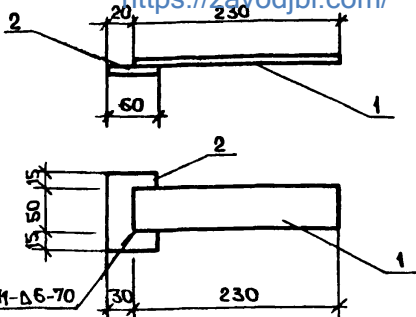

ГОСТ5264-80-И-Д6-70

ФОРМАТ	ЗОНА	Поз.	ОБОЗНАЧЕНИЕ	НАИМЕНОВАНИЕ	КОЛ.	ПРИМЕЧ.
				<u>ДОКУМЕНТАЦИЯ</u>		
				ТЕХНИЧЕСКОЕ ОПИСАНИЕ		
				<u>ДЕТАЛИ</u>		МАССА, кг
Б4		1	8.50.060.230	Полоса -8x50 ГОСТ103-76 ВСтЗсп5 ГОСТ535-79	1	0,54
				L=230		
Б4		2	10.60.060.80	Полоса -10x60 ГОСТ103-76 ВСтЗсп5 ГОСТ535-79	1	0,38
				L=80		

1.232.1-8.2-1 41

НАЧ.ОТД.	ВОЛЫНСКИЙ	
Н.КОНТР.	ХОРОШИЦОВА	<i>Хорошицова</i>
ТЛ.КОЛОТ.	ШАЦ	<i>Шац</i>
ГЦП	НИКОЛАЕВА	<i>Николаева</i>
ГЦП	КОНОВАЛОВА	<i>Коновалова</i>
ПРОВЕР.	ЕГОРОВ	<i>Егоров</i>
РАЗРАБ.	БЕРЛОВА	<i>Берлова</i>

УЗДЕЛИЕ
СОЕДИНИТЕЛЬНОЕ МС4

СТАДИЯ	МАССА	МАСШТ.
Р	0,92	
ЛИСТ	ЛИСТОВ	1
ЦНИИЭП		
ТОРГОВО-БЫТОВЫХ ЗДАНИЙ И ТУРИСТСКИХ КОМПЛЕКСОВ		

<https://zavodjbi.com/>

22273 52

ФОРМАТ А4

<https://zavodjbi.com/>

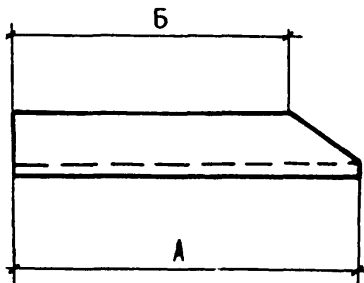

ОБОЗНАЧЕНИЕ	МАРКА ИЗДЕЛИЯ	А, ММ	Б, ММ	МАССА, КГ
1.232.1-8.2-1 42	МС 11	240	180	1,45
- 01	МС 12	340	280	2,05

ИЗВ. И ПОДЛ.	ПОДПИСЬ И ДАТА	ИЗМ. ИЗВ. И	1.232.1-8.2-1 42			
			ИЗДЕЛИЕ СОЕДИНИТЕЛЬНОЕ МС			
НАЧ. ОТД.	ВОЛЫНСКИЙ	[Signature]	СТАДИЯ	МАССА	МАСШТАБ	
И КОНТР.	ХВОШНАКОВА		Р	СМ. ТАБА.		
ГА КОНСТ.	Ш А Ц	[Signature]	ЛИСТ	ЛИСТОВ 1		
ГИП	НИКОЛАЕВА		Б. 63 х 40 - 8 ГОСТ 8510-79			
ГИП	КОНОВАЛОВА	[Signature]	ВСТЗСТ5 ГОСТ 535-79			
ПРОВЕР.	ЕГОРОВ	[Signature]	ЦНИИЭП			
РАЗРАБ.	БЕРАДВА	[Signature]	ТОРГОВО-БЫТОВЫХ ЗААННИИ И ТУРИСТСКИХ КОМПЛЕКСОВ			

22273 53

ФОРМАТ А4

<https://zavodjbi.com/>

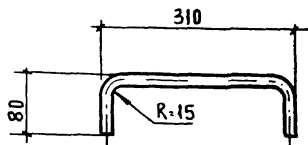

1.232.1-8.2-1 43

ИЗД. ОТД.	БОЛЬШИСКИЙ	<i>Л. С.</i>
И КОНТ.	ХОРОШИЛОВА	<i>Л. С.</i>
Т.А. КОНСТ.	Ш АЧ	<i>Л. С.</i>
ГИП	НИКОЛАЕВА	<i>Л. С.</i>
ГИП	КОЗОВАЛОВА	<i>Л. С.</i>
ПРОВЕР.	ЕГОРОВ	<i>Л. С.</i>
РАЗРАБ.	БЕРАДОВА	<i>Л. С.</i>

ИЗДЕЛИЕ
СОЕДИНИТЕЛЬНОЕ МСЧ

<https://zavodjbi.com/>
Ф12 А1 ГОСТ 5781-82

СТАДИЯ	МАССА	МАСШТАБ
Р	0,3кг	
Лист 1	Листов 1	
ЦНИИЭП		Торгово-бытовых зданий и туристских комплексов

<https://zavodjbi.com/>

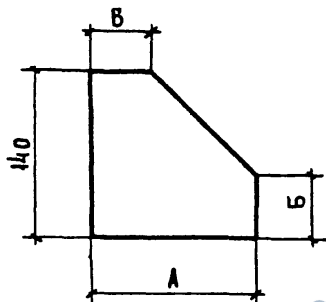

ОБОЗНАЧЕНИЕ	МАРКА ИЗДЕЛИЯ	А, ММ	Б, ММ	МАССА, КГ
1.232.1-8.2-1 44	МС 8	140	50	1,23
	-01 МС 5	90	30	0,79

ИНВ. № ПОДА. ПРАВИЛЬСЯ ДАТА

ИНВ. № ПОДА. ПРАВИЛЬСЯ ДАТА

				1.232.1-8.2-1 44		
				ИЗДЕЛИЕ		
				СОЕДИНИТЕЛЬНОЕ МС		
				СТАЛИЯ		МАССА
				Р		СМ. ТАБА.
				АНСТ		АНСТОВ 1
НАЧ. ОТД.	ВОЛЫНСКИЙ			https://zavodjbi.com/ ПОЛОСА 8 x 50 ГОСТ 103-76 ВетЗПС ГОСТ 535-79		
И. КОНТР.	ЕГОРОВ					
ГЛ. КОМП. ОТД.	ШАЦ					
ГМП	НИКОЛАЕВА					
ГМП	КОНОВАЛОВА					
ПРОВЕР.	ЛУГОВАЯ			ЦНИЭП		
РАЗРАБ.	ХОРОШИЛОВА			ГОРГОВО-БЫТОВЫХ ЗДАНИЙ И ТУРИСТСКИХ КОМПЛЕКСОВ		

22273

55